



OPERATOR'S MANUAL FOR
GEN-3500-iMM1
GENERATOR



CAUTION

RISK OF INJURY! READ ENTIRE MANUAL BEFORE
OPERATING! THIS MANUAL IS AN IMPORTANT PART OF
THE GENERATOR AND MUST REMAIN WITH THIS UNIT!

INTRODUCTION

THANK YOU for purchasing a Mi-T-M product.

READ THIS MANUAL carefully to learn how to operate and service your machine correctly. Failure to do so could result in personal injury or equipment damage.

THIS MANUAL SHOULD BE CONSIDERED a permanent part of your machine and should remain with the machine when you sell it.

MEASUREMENTS in this manual are given in both metric and customary U.S. unit equivalents. Use only correct replacement parts and fasteners. Metric and inch fasteners may require a specific metric or inch wrench.

RIGHT HAND AND LEFT HAND sides are determined by facing the control panel end of the machine.

The SERIAL NUMBER is located in the Specification or Identification Numbers section. Accurately record all the numbers to help in tracing the machine should it be stolen. Your dealer also needs these numbers when you order parts. File the identification numbers in a secure place off the machine.

WARRANTY is provided from your dealer for customers who operate and maintain their equipment as described in this manual. The warranty is explained on the warranty certificate shown in this manual.

This warranty provides you the assurance that your dealer will back products where defects appear within the warranty period. Should the equipment be abused, or modified to change its performance beyond the original factory specifications, the warranty will become void.

THIS SPARK IGNITION SYSTEM COMPLIES WITH
CANADIAN ICES-002.
CE SYSTÈME D'ALLUMAGE PAR ÉTINCELLE EST
CONFORME À LA NORME NMB-002 DU CANADA.

WARNING

 **WARNING:** This product can expose you to chemicals including Lead, which is known to the State of California to cause cancer and birth defects or other reproductive harm. For more information go to www.P65Warnings.ca.gov

WARNING

 **WARNING:** This product can expose you to chemicals including carbon monoxide, which is known to the State of California to cause birth defects or other reproductive harm. For more information go to www.P65Warnings.ca.gov

INTRODUCTION

NOTICE

FEDERAL EMISSION COMPONENT DEFECT WARRANTY and CALIFORNIA EMISSION CONTROL WARRANTY are applicable to only those engines / generators complied with EPA (Environmental Protection Agency) and CARB (California Air Resources Board) emission regulations in the U.S.A.

NOTICE

To the engines / generators exported to and used in the countries other than the U.S.A., warranty service shall be performed by the distributor in each country in accordance with the standard Mi-T-M engine / generator warranty policy as applicable.

AIR INDEX

To show compliance with California emission regulations, a hang tag has been provided displaying the Air Index level and durability period of this engine.

The Air Index level defines how clean an engine's exhaust is over a period of time. A bar graph scaled from "0" (most clean) to "10" (least clean) is used to show an engine's Air Index level. A lower Air Index level represents cleaner exhaust from an engine.

The period of time (in hours) that the Air Index level is measured is known as the durability period. Depending on the size of the engine, a selection of time periods can be used to measure the Air Index level (see below).

Descriptive Term	Applicable to Emissions Durability Period
------------------	---

Moderate:	50 hours (engine from 0 to 80 cc)
	125 hours (engine greater than 80 cc)

Intermediate:	125 hours (engine from 0 to 80 cc)
	250 hours (engine greater than 80 cc)

Extended:	300 hours (engine from 0 to 80 cc)
	500 hours (engine greater than 80 cc)

Notice: This hang tag must remain on the engine or piece of equipment, and only be removed by the ultimate purchaser before operation.

CONTENTS

INTRODUCTION	2
CONTENTS.....	4
SAFETY.....	5
CONTROLS	13
PREPARING THE GENERATOR.....	16
OPERATION.....	20
SERVICE	21
STORAGE	25
TROUBLESHOOTING.....	26
SPECIFICATIONS	27

ALL INFORMATION, ILLUSTRATIONS AND SPECIFICATIONS IN THIS MANUAL ARE BASED ON THE LATEST INFORMATION AVAILABLE AT THE TIME OF PUBLICATION. THE RIGHT IS RESERVED TO MAKE CHANGES AT ANY TIME WITHOUT NOTICE.

SAFETY

RECOGNIZE SAFETY INFORMATION

This is the safety alert symbol. When you see this symbol on your machine or in this manual, be alert to the potential for personal injury.

Follow recommended precautions and safe operating practices.



UNDERSTAND SIGNAL WORDS

A signal word--DANGER, WARNING or CAUTION--is used with the safety-alert symbol. DANGER identifies the most serious hazards.

DANGER or WARNING safety signs are located near specific hazards. General precautions are listed on CAUTION safety signs. CAUTION also calls attention to safety messages in this manual.



FOLLOW SAFETY INSTRUCTIONS

Carefully read all safety messages in this manual and safety signs on your machine. Keep safety signs in good condition. Replace missing or damaged safety signs. Be sure new equipment components and repair parts include the current safety signs. Replacement safety signs are available from your Mi-T-M Customer Service Representative.

Learn how to operate the machine and how to use controls properly. Do not let anyone operate without instruction.

Keep your machine in proper working condition. Unauthorized modifications to the machine may impair the function and/or safety and affect machine life.

If you do not understand any part of this manual and need assistance, contact your Mi-T-M Customer Service Representative.





CARBON MONOXIDE - POISONOUS GAS

Use generator outdoors, away from open windows, vents, or doors. Keep generator at least 1 meter (3 feet) away from any structure or building during use.

Generator exhaust contains carbon monoxide - a poisonous gas that can kill you. You CAN NOT smell or see this gas.

Never use a generator in enclosed or partially-enclosed spaces. Generators can produce high levels of carbon monoxide very quickly. When you use a portable generator, remember that you cannot smell or see carbon monoxide. Even if you can't smell exhaust fumes, you may still be exposed to carbon monoxide.

If you start to feel sick, dizzy, or weak while using a generator, get to fresh air RIGHT AWAY. DO NOT DELAY. The carbon monoxide from generators can rapidly lead to full incapacitation and death.

If you experience serious symptoms, get medical attention immediately.

Inform medical staff that carbon monoxide poisoning is suspected. If you

experienced symptoms while indoors, have someone call the fire department to determine when it is safe to re-enter the building.

Never operate the generator in an explosive atmosphere, near combustible materials or where ventilation is not sufficient to carry away exhaust fumes. Exhaust fumes can cause serious injury or death.

NEVER use a generator indoors, including in homes, garages, basements, crawl spaces, and other enclosed or partially-enclosed areas, even with ventilation. Opening doors and windows or using fans will not prevent carbon monoxide build-up in the home.

Follow the instructions that come with your generator. Locate the unit outdoors and away from doors, windows, and vents that could allow the carbon monoxide gas to come indoors.

ONLY run generator outdoors and away from air intakes.

NEVER run generator inside homes, garages, sheds, or other semi-enclosed spaces. These spaces can trap poisonous gases EVEN IF you run a fan or open doors and windows.

If you start to feel sick, dizzy, or weak while using the generator, shut it off and get fresh air RIGHT AWAY. See a doctor. You may have carbon monoxide poisoning.

Install battery-operated carbon monoxide alarms or plug-in carbon monoxide alarms with battery back-up in your home, according to the manufacturer's installation instructions. The carbon monoxide alarms should be certified to the requirements of the latest safety standards for carbon monoxide alarms. (UL 2034, IAS 6-96, or CSA 6.19.01).

Test your carbon monoxide alarm frequently and replace dead batteries.

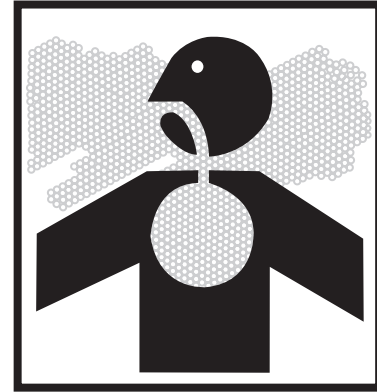

⚠ DANGER	⚠ DANGER	⚠ PELIGRO
<p>Using a generator indoors CAN KILL YOU IN MINUTES. Generator exhaust contains carbon monoxide. This is a poison you cannot see or smell.</p> <p>NEVER use inside a home or garage, EVEN IF doors and windows are open.</p> <p>Only use OUTSIDE and far away from windows, doors, and vents.</p>	<p>L'utilisation d'un groupe électrogène à l'intérieur PEUT VOUS TUER EN QUELQUES MINUTES.</p> <p>Le gaz d'échappement du groupe électrogène contient de l'oxyde de carbone. C'est un gaz toxique que l'on ne peut pas voir ou sentir.</p> <p>Ne JAMAIS utiliser à l'intérieur d'une maison ou d'un garage, MÊME SI les portes et fenêtres s'ont ouvertes.</p> <p>N'utiliser qu'à l'EXTÉRIEUR et bien éloigné des fenêtres, portes, et conduits d'aération.</p>	<p>Utilizando un generador adentro PUEDE MATARLE EN MINUTOS.</p> <p>El escape de generador contiene monóxido de carbono. Este es un gas tóxico que usted no puede ver ni puede oler.</p> <p>Nunca utilice dentro de un hogar ni el garaje, INCLUSO SI puertas y ventanas estén abiertas.</p> <p>Solo utilice AFUERAS y lejos de ventanas abiertas, las puertas, y descargas.</p> <p style="text-align: right; font-size: small;">34-1916/083012</p>



SAFETY WARNING WHEN REFUELING

Gasoline is extremely flammable and its vapors can explode if ignited.

Observe all safety regulations for the safe handling of fuel. Handle fuel in safety containers. If the container does not have a spout, use a funnel.

Do not overfill the fuel tank, leave room for the fuel to expand.

Do not refill fuel tank while the engine is running. Before refueling the generator, turn it off and let it cool down. Gasoline spilled on hot engine parts could ignite.

Fill the tank only on an area of bare ground. While fueling the tank, keep heat, sparks and open flame away. Carefully clean up any spilled fuel before starting engine.

Always fill fuel tank in an area with plenty of ventilation to avoid inhaling dangerous fumes.

NEVER store fuel for your generator in the home. Gasoline, propane, kerosene, and other flammable liquids should be stored outside of living areas in properly-labeled, non-glass safety containers. Do not store them near a fuel-burning appliance, such as a natural gas water heater in a garage. If the fuel is spilled or the container is not sealed properly, invisible vapors from the fuel can travel along the ground and can be ignited by the appliance's pilot light or by arcs from electric switches in the appliance.

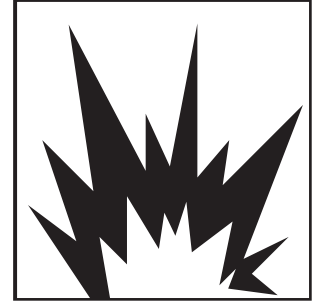



ELECTRICAL HAZARDS

⚠ THE GENERATOR (STATOR WINDING) IS ISOLATED FROM THE FRAME AND FROM THE AC RECEPTACLE GROUND PIN.

ELECTRICAL DEVICES THAT REQUIRE A GROUNDED RECEPTACLE PIN CONNECTION WILL NOT FUNCTION IF THE RECEPTACLE GROUND PIN IS NOT FUNCTIONAL.

⚠ CAUTION: NOT FOR INTERRUPTING CURRENT.

This product must be grounded. If it should malfunction or breakdown, grounding provides a path of least resistance for electric current to reduce the risk of electric shock.

⚠ DANGER - IMPROPER CONNECTION OF THE EQUIPMENT-GROUNDING CONDUCTOR CAN RESULT IN A RISK OF ELECTROCUTION. CHECK WITH A QUALIFIED ELECTRICIAN OR SERVICE PERSON IF YOU ARE IN DOUBT AS TO WHETHER THE UNIT IS PROPERLY GROUNDED.

This generator is equipped with a grounding terminal for your protection. Always complete the ground path from the generator to an external ground source as instructed in the section labeled “Grounding Instructions” in the Preparation section of this manual.

The generator is a potential source of electrical shock if not kept dry. Keep the generator dry and do not use in rain or wet conditions. To protect from moisture, operate it on a dry surface under an open, canopy-like structure. Dry your hands if wet before touching the generator.

Plug appliances directly into the generator. Or, use a heavy duty, outdoor-rated extension cord that is rated (in watts or amps) at least equal to the sum of the connected appliance loads. Check that the entire cord is free of cuts or tears and that the plug has all three prongs, especially a grounding pin.

NEVER try to power the house wiring by plugging the generator into a wall outlet, a practice known as “back feeding”. This is an extremely dangerous practice that presents an electrocution risk to utility workers and neighbors served by the same utility transformer. It also bypasses some of the built-in household circuit protection devices.

If you must connect the generator to the house wiring to power appliances, have a qualified electrician install the appropriate equipment in accordance with local electrical codes. Or, check with your utility company to see if it can install an appropriate power transfer switch.

For power outages, permanently installed stationary generators are better suited for providing backup power to the home. Even a properly connected portable generator can become overloaded. This may result in overheating or stressing the generator components, possibly leading to a generator failure.





IMPORTANT SAFETY INSTRUCTIONS

WARNING: TO REDUCE THE RISK OF INJURY, READ THIS OPERATOR'S MANUAL COMPLETELY BEFORE USING. WHEN USING THIS PRODUCT, THE FOLLOWING BASIC PRECAUTIONS SHOULD ALWAYS BE FOLLOWED:

1. Read all the instructions before using the product.
2. Do not enclose the generator nor cover it with a box. The generator has a built-in forced air cooling system, and may become overheated if it is enclosed. If generator has been covered to protect it from the weather during non use, be sure to remove it and keep it well away from the area during generator use.
3. Operate the generator on a level surface. It is not necessary to prepare a special foundation for the generator. However, the generator will vibrate on an irregular surface, so choose a level place without surface irregularities.

If the generator is tilted or moved during operation, fuel may spill and/or the generator may tip over, causing a hazardous situation.

Proper lubrication cannot be expected if the generator is operated on a steep incline or slope. In such a case, piston seizure may occur even if the oil is above the upper level.

4. Pay attention to the wiring or extension cords from the generator to the connected device. If the wire is under the generator or in contact with a vibrating part, it may break and possibly cause a fire, generator burnout, or electric shock hazard. Replace damaged or worn cords immediately.
5. Do not operate in rain, in wet or damp conditions, or with wet hands. The operator may suffer severe electric shock if the generator is wet due to rain or snow.
6. If wet, wipe and dry it well before starting. Do not pour water directly over the generator, nor wash it with water.
7. Be extremely careful that all necessary electrical grounding procedures are followed during each and every use. Failure to do so can be fatal.
8. NEVER try to power the house wiring by plugging the generator into a wall outlet, a practice known as "back feeding". This is an extremely dangerous practice that presents an electrocution risk to utility workers and neighbors served by the same utility transformer. It also bypasses some of the built-in household circuit protection devices.

If you must connect the generator to the house wiring to power appliances, have a qualified electrician install the appropriate equipment in accordance with local electrical codes. Or, check with your utility company to see if it can install an appropriate power transfer switch.

9. No smoking while charging a battery. The battery emits flammable hydrogen gas, which can explode if exposed to electric arcing or open flame. Keep the area well-ventilated and keep open flames / sparks away when charging a battery.





IMPORTANT SAFETY INSTRUCTIONS

10. Engine becomes extremely hot during and for some time after operation. Keep combustible materials well away from generator area. Be very careful not to touch any parts of the hot engine especially the muffler area or serious burns may result.
11. Keep children and all bystanders at a safe distance from work area.
12. It is absolutely essential that you know the safe and proper use of the power tool or appliance that you intend to use. All operators must read, understand and follow the tool / appliance owners manual. Tool and appliance applications and limitations must be understood. Follow all directions given on labels and warnings. Keep all instruction manuals and literature in a safe place for future reference.
13. Use only "LISTED" extension cords. When a tool or appliance is used outdoors, use only extension cords marked "For Outdoor Use". Extension cords, when not in use should be stored in a dry and well ventilated area.
14. Always disconnect tools or appliances when not in use, before servicing, adjusting, or installing accessories and attachments.



SAVE THESE INSTRUCTIONS



WEAR PROTECTIVE CLOTHING

Wear close fitting clothing and safety equipment appropriate to the job.

Wear a suitable hearing protective device such as earmuffs or earplugs to protect against objectionable or uncomfortable loud noises.

Operating equipment safely requires the full attention of the operator. Do not wear radio or music headphones while operating machine.

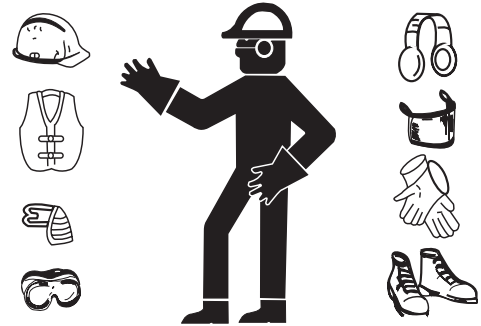

PREPARE FOR EMERGENCIES

Keep a first aid kit and fire extinguisher handy.

Keep emergency numbers for doctors, ambulance service, hospital and fire department near your telephone.

Be prepared if a fire starts.

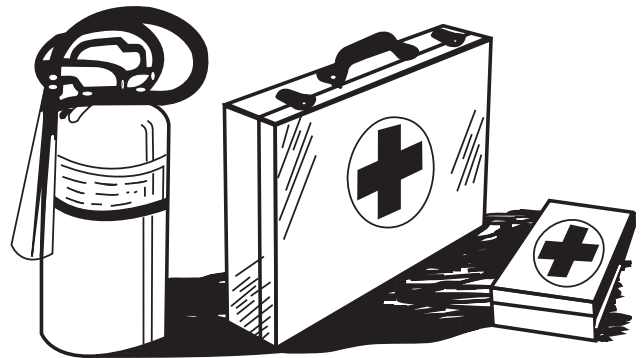

INSPECT GENERATOR

Be sure all covers, guards and shields are tight and in place.

Locate all operating controls and safety labels.

Inspect power cord for damage before using. There is a hazard of electrical shock from crushing, cutting or heat damage.

SERVICE GENERATOR SAFELY

Before servicing the generator, disconnect all equipment and allow unit to cool down.

Service generator in a clean dry flat area.

Make sure the engine is stopped before starting any maintenance servicing or repair.



⚠️ WARNING

CARBON MONOXIDE DETECTION.

FLASHING RED INDICATOR = Automatic Shutoff Event. Leave area immediately and relocate to an open outdoor area. Ventilate area thoroughly before occupying again. Ensure the generator is located in an open outdoor area. **MOVE TO FRESH AIR AND GET MEDICAL HELP IF SICK, DIZZY OR WEAK.**

● CONSTANT YELLOW INDICATOR = System Fault. Contact Dealer.



34-4055

⚠️ AVERTISSEMENT

DÉTECTION DE MONOXYDE DE CARBONE.

VOYANT ROUGE CLIGNOTANT = Événement Entraînant Un Arrêt Automatique. Quitter immédiatement la zone et vous rendre dans un lieu extérieur en plein air. Bien ventiler la zone avant d'occuper les lieux de nouveau. S'assurer que la génératrice est placée dans un lieu extérieur en plein air. **ALLEZ À L'AIR LIBRE ET CONSULTEZ UN MÉDECIN SI VOUS VOUS SENTEZ MAL, ÉTOURDI OU FAIBLE.**

● VOYANT JAUNE FIXE = Défaillance Du Système. Communiquez Avec Le Dépositaire.

⚠️ ADVERTENCIA

DETECCIÓN DE MONÓXIDO DE CARBONO.

EL INDICADOR ROJO PARPADEA = Evento De Apagado Automático. Abandone el área de inmediato y vaya a un lugar al aire libre. Ventile bien el área antes de volver a ocuparla. Asegúrese de que el generador esté ubicado en un lugar al aire libre. **TOMAR AIRE FRESCO Y BUSCAR AYUDA MÉDICA EN CASO DE SENTIRSE MAL, MAREADO O DÉBIL.**

● INDICADOR AMARILLA DE CONTACTO = Falla Del Sistema. Comuníquese Con El Distribuidor.

34-4053/021722

34-4053

⚠️ DANGER

Using a generator indoors **CAN KILL YOU IN MINUTES**. Generator exhaust contains carbon monoxide. This is a poison you cannot see or smell.



NEVER use inside a home or garage, **EVEN** IF doors and windows are open.

Only use **OUTSIDE** and far away from windows, doors, and vents.

34-4056/100121

34-4056

⚠️ WARNING

⚠️ WARNING: Cancer and Reproductive Harm — www.P65warnings.ca.gov/
SHOCK: A generator is a potential shock hazard which can result in serious injury or death.

• Generator must be kept dry and **MUST** be grounded before use. See operators manual for specific instructions.

• Always keep generator three (3) feet from any structure.

EXPLOSIVE FUEL: Gasoline is extremely flammable and its vapors can explode if ignited causing serious injury or death.

• Do **NOT** fill fuel tank while engine is hot or running.

⚠️ AVERTISSEMENT/ADVERTENCIA

⚠️ AVERTISSEMENT: Cancer et toxique pour la reproduction — www.P65warnings.ca.gov/

DÉCHARGE: Un générateur pose un danger de décharge électrique qui peut entraîner des blessures graves ou la mort.

• Le générateur doit être maintenu au sec et doit être mis à la terre avant de l'utiliser. Consulter le manuel de l'utilisateur pour des instructions spécifiques.

• Placer toujours le générateur à une distance d'au moins trois pieds (0.9m) de toute structure.

COMESTIBLE EXPLOSIVO: Gasolina es inflamable sumamente y sus vapores pueden explotar si inflamarse que puede resultar en lesiones graves o muerte.

• Ne **JAMAIS** remplir le réservoir d'essence lorsque le moteur est chaud ou marche.

⚠️ ADVERTENCIA: Peligro de cáncer y daño reproductivo — www.P65warnings.ca.gov/

DESCARGA: Un generador es un potencial riesgo de descarga que puede resultar en lesiones graves o muerte.

• Generadores tienen que mantener secos y **TIENE** que sea conectado a tierra antes de uso. Vea manual de operador para instrucciones específicos.

• Siempre mantenga el generador tres (3) pisos de alga estructura.

CARBURANT EXPLOSIF: L'essence est extrêmement inflammable et ses vapeurs peuvent exploser si on l'enflamme qui peut entraîner des blessures graves ou la mort.

• No llene el tanque de comestible cuando el motor está calor o funcionando.

34-4052/110521

34-4052

⚠️ DANGER

L'utilisation d'un groupe électrogène à l'intérieur **PEUT VOUS TUER EN QUELQUES MINUTES**. Le gaz d'échappement du groupe électrogène contient de l'oxyde de carbone. C'est un gaz toxique que l'on ne peut pas voir ou sentir. Ne **JAMAIS** utiliser à l'intérieur d'une maison ou d'un garage, **MÊME SI** les portes et fenêtres s'ont ouvertes. N'utiliser qu'à l'**EXTÉRIEUR** et bien éloigné des fenêtres, portes, et conduits d'aération.

⚠️ PELIGRO

Utilizando un generador adentro **PUEDE MATARLE EN MINUTOS**. El escape de generador contiene monóxido de carbono. Este es un gas tóxico que usted no puede ver ni puede oler. Nunca utilice dentro de un hogar ni el garaje, **INCLUSO SI** puertas y ventanas estén abiertas. Solo utilice **AFUERAS** y lejos de ventanas abiertas, las puertas, y descargas.

34-4057/100121

34-4057

CONTROLS

FEATURES

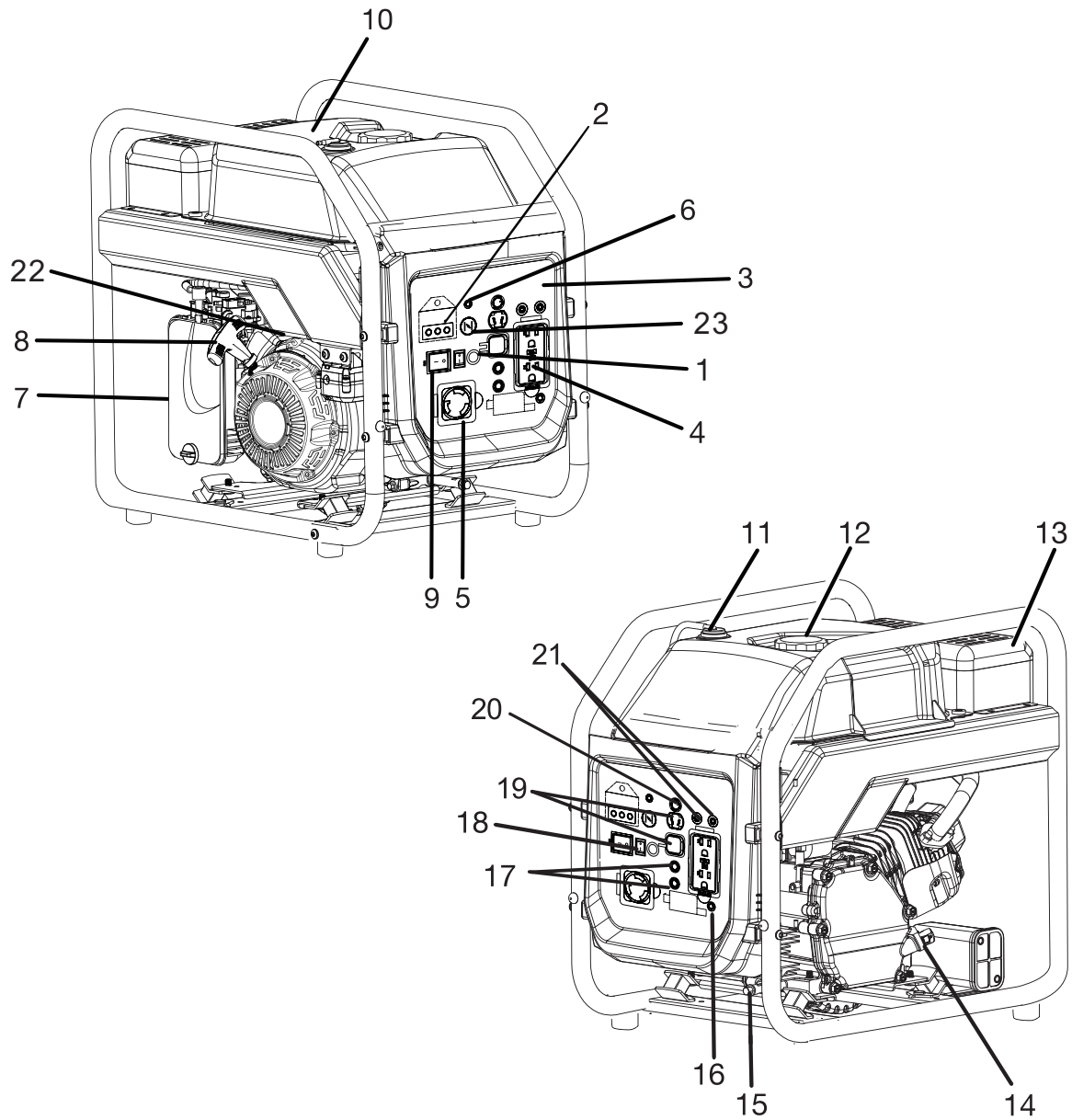

- 1. Overload reset
- 2. Overload indicator
- 3. Control panel
- 4. 120 volt AC 20 Amp receptacles
- 5. 120 volt AC, 30 amp RV receptacle
- 6. CO sensor LED indicator
- 7. Air filter
- 8. Starter grip and rope

- 9. Start/Stop Switch
- 10. Fuel tank
- 11. Fuel tank rollover valve
- 12. Fuel cap
- 13. Muffler heat shield
- 14. Oil cap/dipstick
- 15. Oil drain plug
- 16. Ground terminal

- 17. AC circuit breakers
- 18. Auto idle switch
- 19. DC Receptacle
- 20. DC Breaker
- 21. DC Parallel Outlets
- 22. Fuel Valve
- 23. Choke

CONTROLS

KNOW YOUR GENERATOR

The safe use of this product requires an understanding of the information on the product and in this operator's manual as well as a knowledge of the project you are attempting. Before use of this product, familiarize yourself with all operating features and safety rules.

120 V AC RECEPTACLES

Your generator has two single phase, 60 Hz outlets that are 120 Volt AC, 20 Amp receptacles and one 120 Volt AC 30 Amp RV receptacle. These can be used for operating appropriate appliances, electrical lighting, tools, and motor loads.

AC CIRCUIT BREAKER

The circuit breaker is provided to protect the generator against electrical overload. The circuit breaker may be reset by pressing the circuit breaker reset button.

AIR FILTER

The air filter helps to limit the amount of dirt and dust drawn into the unit during operation.

AUTO IDLE SWITCH

The auto idle switch is used to control the speed of the engine and conserve fuel. When the switch is in the ON (I) position and no appliances are connected to the unit, the engine will idle. If an appliance is added, the engine speed will increase to power the item. If the appliance is removed, the engine will return to idle.

CO DETECTOR -AUTOMATIC SHUTOFF

The generator's carbon monoxide sensor is designed to monitor the level of carbon monoxide present during generator operation. If the unit is positioned incorrectly and carbon monoxide levels rise to an unsafe level, the LED on the sensor will flash red and the generator will automatically shut down. Leave the area immediately and relocate to an open outdoor area. Ventilate the area thoroughly before occupying again. Ensure the generator is located in an open, outdoor area and point exhaust away from occupied structures before restarting.

NOTE: After a shutoff event has occurred, the LED will continue to flash red for up to 20 minutes. Once the generator is relocated and CO levels are safe, the generator can be restarted even if the light is still flashing.

FUEL TANK

The fuel tank has a capacity of 3.3 gallons.

GROUND TERMINAL

The ground terminal is used to assist in properly grounding the generator to help protect against electrical shock. Consult with a qualified local electrician for grounding requirements in your area.

LOW OIL SHUT DOWN PROTECTOR

The low oil sensor causes the engine to stop if the level of lubricant in the crankcase is insufficient. The engine may not be restarted until sufficient engine lubricant has been added to the generator.

OIL CAP/DIPSTICK

Remove the oil fill cap to check and add lubricant to the generator when necessary.

OIL DRAIN PLUG

When changing the engine lubricant, unscrew and remove the oil drain plug to allow old engine lubricant to be drained.

RESET BUTTON

The reset button is used to restore power if an overload occurs. To restore power, remove the last electrical load added, then depress the reset button.

RECOIL STARTER

The starter grip and rope is used (along with the engine switch) to start the generator's engine.

 **WARNING: DO NOT PUT FOREIGN OBJECTS INTO THE PLUG RECEPTACLE.**

 **CAUTION: DO NOT PLUG MORE THAN TWO APPLIANCES INTO THE GENERATOR AT A TIME.**

 **CAUTION: IF CIRCUIT BREAKER CONTINUES TO TRIP, CHECK APPLIANCE FOR DEFECT. IF GENERATOR IS MALFUNCTIONING, SEE YOUR AUTHORIZED MI-T-M SERVICE CENTER.**

 **NEVER INTERFERE WITH THE OPERATION OF THE CIRCUIT BREAKER KNOB OR KEEP PUSHING IT IN THE "ON" POSITION.**

PREPARING THE GENERATOR

GROUNDING INSTRUCTIONS

This product must be grounded. If it should malfunction or breakdown, grounding provides a path of least resistance for electric current to reduce the risk of electric shock.

⚠ DANGER - IMPROPER CONNECTION OF THE EQUIPMENT-GROUNDING CONDUCTOR CAN RESULT IN A RISK OF ELECTROCUTION. CHECK WITH A QUALIFIED ELECTRICIAN OR SERVICE PERSON IF YOU ARE IN DOUBT AS TO WHETHER THE UNIT IS PROPERLY GROUNDED.

The ground terminal on the frame must always be used to connect the generator to a suitable ground source. The ground path should be made with #8 size wire. Connect the grounding wire securely to the ground terminal. Connect the other end of the wire securely to a suitable ground source.

The National Electric Code contains several practical ways in which to establish a good ground source. Examples given below illustrate a few of the ways in which a good ground source may be established.

A metal underground water pipe in direct contact with the earth for at least 10 feet can be used as a grounding source. If an pipe is unavailable, an 8 foot length of pipe or rod may be used as the ground source. The pipe should be 3/4 inch trade size or larger and the outer surface must be noncorrosive. If a steel or iron rod is used it should be at least 5/8 inch diameter and if a nonferrous rod is used it should be at least 1/2 inch diameter and be listed as material for grounding. Drive the rod or pipe to a depth of 8 feet. If a rock bottom is encountered less than 4 feet down, bury the rod or pipe in a trench. All electrical tools and appliances operated from this generator, must be properly grounded by use of a third wire or be "Double Insulated".

It is recommended to:

1. Use electrical devices with 3 prong power cords.
2. Use an extension cord with a 3 hole receptacle and a 3 prong plug at the opposite ends to ensure continuity of the ground protection from the generator to appliance.

We strongly recommend that all applicable federal, state and local regulations relating to grounding specifications be checked and followed.

APPLICATIONS

This generator is designed to supply electrical power for operating compatible electrical lighting, appliances, tools, and motor loads.

BEFORE OPERATING THE UNIT

CARRIAGE BRACKETS

The generator has 2 red carriage brackets fitted underneath the base to prevent damage caused by rough handling during transit.

⚠ IMPORTANT- THESE BE MUST BE REMOVED BEFORE USE, OTHERWISE THE UNIT WILL VIBRATE EXCESSIVELY AND DAMAGE MAY OCCUR.

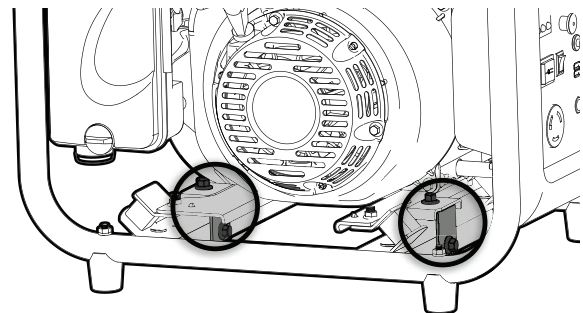

Only use OUTSIDE and at least 20 feet away from windows, doors, and vents as recommended by the U.S Department of Health and Human Services Centers for Disease Control and Prevention. Your specific home and/ or wind conditions may require additional distance.

NEVER use inside a home or garage, EVEN IF doors and windows are open.

Always position the generator on a flat firm surface.

SPECIAL REQUIREMENTS:

There may be General or State Occupational Safety and Health Administration (OSHA) regulations, local codes or ordinances that apply to the intended use of the generator.

Please consult a qualified electrician, electrical inspector, or the local agency having jurisdiction:

- In some areas, generators are required to be registered with local utility companies.
- If the generator is used at a construction site, there may be additional regulations which must be observed.

CHECKING/ADDING OIL

NOTICE: Attempting to start the engine before it has been properly filled with oil will result in equipment failure.

NOTE: If a separate engine manual is provided for this product, please follow the instructions provided in the engine manual instead of the information listed below.

Engine lubricant has a major influence on engine performance and service life. For general, all-temperature use, SAE 10W-30 is recommended. Always use a 4-stroke motor lubricant that meets or exceeds the requirements for API service classification SJ.

This engine comes with a feature that will shut off the engine when a specific lubricant level is not maintained. The engine will not restart until an appropriate lubricant level is reached.

NOTE: Non-detergent or 2-stroke engine lubricants will damage the engine and should not be used.

1. Unscrew the oil cap/dipstick and remove.
2. Wipe dipstick clean and re-seat in hole; do not re-thread.
3. Remove dipstick again and check lubricant level. Lubricant level should fall between the minimum and maximum marks on the dipstick.
4. If level is low, add engine lubricant until the fluid level rises between the minimum and maximum marks on the dipstick.
5. Replace and secure the oil cap/dipstick.

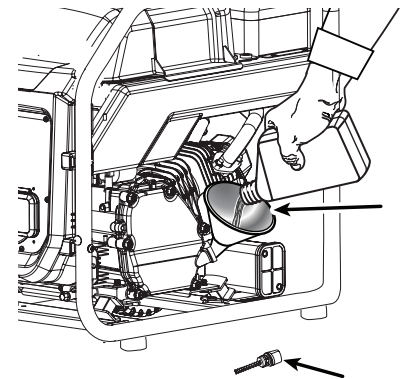

⚠ WARNING: WARNING: EXPLOSIVE FUEL! GASOLINE IS EXTREMELY FLAMMABLE AND ITS VAPORS CAN EXPLODE IF IGNITED.

STORE GASOLINE ONLY IN APPROVED CONTAINERS, IN WELL VENTILATED, UNOCCUPIED BUILDINGS AND AWAY FROM SPARKS OR FLAMES.

DO NOT FILL THE FUEL TANK WHILE THE ENGINE

IS HOT OR RUNNING, SINCE SPILLED FUEL COULD IGNITE IF IT COMES IN CONTACT WITH HOT PARTS OR SPARKS FROM IGNITION. DO NOT START THE ENGINE NEAR SPILLED FUEL.

NEVER USE GASOLINE AS A CLEANING AGENT.

 **WARNING: DO NOT OVERFILL THE FUEL TANK, LEAVE ROOM FOR THE FUEL TO EXPAND.**

 **WARNING: MAKE SURE YOU REVIEW EACH WARNING IN ORDER TO PREVENT FIRE HAZARD.**

DO NOT REFILL TANK WHILE ENGINE IS RUNNING OR HOT.

BEFORE FILLING FUEL, TURN THE ENGINE SWITCH TO (STOP) POSITION.

BE CAREFUL NOT TO ADMIT DUST, DIRT, WATER OR OTHER FOREIGN OBJECTS INTO FUEL.

WIPE OFF SPILT FUEL THOROUGHLY BEFORE STARTING ENGINE. KEEP OPEN FLAMES AWAY.

USING FUEL STABILIZER

Fuel gets old, oxidizes, and breaks down over time. Adding a fuel stabilizer (not included) extends the usable life of fuel and helps prevent deposits from forming that can clog the fuel system. Follow fuel stabilizer manufacturer's directions for correct ratio of stabilizer to fuel.

1. Mix fuel stabilizer and gasoline prior to filling the tank by using a gas can or other approved fuel container and shaking gently to combine.

NOTE: To control the amount of fuel stabilizer being added to the engine, always mix fuel stabilizer with gasoline before fueling the tank rather than adding fuel stabilizer directly into the generator's fuel tank.

2. Replace and secure the fuel tank cap.
3. Start and run the engine for at least 5 minutes to allow stabilizer to treat the entire fuel system.

ETHANOL-BLENDED FUELS

NOTICE: Do not use E15 or E85 fuel in this product. It is a violation of federal law and will damage the unit and void your warranty. Only use unleaded gasoline containing up to 10% ethanol.

ADDING FUEL

 **DANGER: RISK OF FIRE AND SERIOUS BURNS: NEVER REMOVE FUEL CAP WHEN UNIT IS RUNNING. SHUT OFF ENGINE AND ALLOW THE UNIT TO COOL AT LEAST FIVE MINUTES. REMOVE CAP SLOWLY.**

 **WARNING: GASOLINE AND ITS VAPORS ARE HIGHLY FLAMMABLE AND EXPLOSIVE. TO PREVENT SERIOUS PERSONAL INJURY AND PROPERTY DAMAGE, HANDLE GASOLINE WITH**

CARE. KEEP AWAY FROM IGNITION SOURCES, HANDLE OUTDOORS ONLY, DO NOT SMOKE WHILE ADDING FUEL, AND WIPE UP SPILLS IMMEDIATELY.

When adding gas to the generator, make sure the unit is sitting on a flat, level surface. If the engine is hot, let the generator cool for five minutes before adding gas. ALWAYS fill the fuel tank outdoors with the machine turned off.

1. Turn the fuel valve to the OFF position.
2. Remove the fuel cap slowly.
3. Fill the fuel tank to 1 in. below the top of the fuel neck.
4. Replace and secure the fuel cap.

⚠ WARNING: ALWAYS SHUT OFF ENGINE BEFORE FUELING. NEVER REMOVE FUEL CAP OR ADD FUEL TO A MACHINE WITH A RUNNING OR HOT ENGINE. MAKE SURE THE UNIT IS SITTING ON A FLAT, LEVEL SURFACE AND ONLY ADD FUEL OUTDOORS. IF THE ENGINE IS HOT, LET THE UNIT COOL FOR AT LEAST FIVE MINUTES BEFORE ADDING FUEL. AFTER FUELING, IMMEDIATELY REPLACE FUEL CAP AND TIGHTEN SECURELY. MOVE AT LEAST 30 FT. FROM REFUELING SITE BEFORE STARTING ENGINE. DO NOT SMOKE AND STAY AWAY FROM OPEN FLAMES AND SPARKS! FAILURE TO FOLLOW THESE INSTRUCTIONS COULD RESULT IN A FIRE AND CAUSE SERIOUS PERSONAL INJURY.

NOTE: Always use unleaded gasoline with a pump octane rating of 86 or higher. Never use old, stale, or contaminated gasoline, and do not use an oil/gas mixture. Do not allow dirt or water into the fuel tank. Do not use E85 fuel.

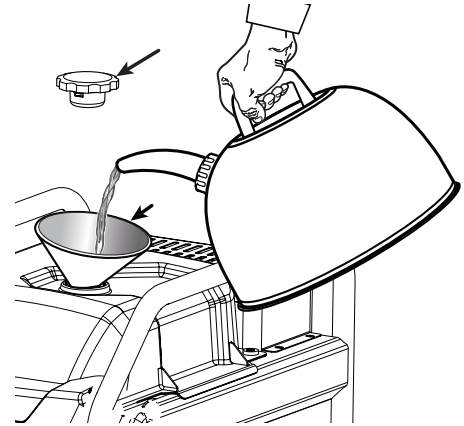

OPERATION

STARTING THE ENGINE:

NOTICE: On a level surface with the engine off, check the lubricant level before each use of the generator.

NOTE: If location of generator is not level, the unit may not start or may shut down during operation.

1. Unplug all loads from the generator.
2. Turn the fuel valve to the ON position.
3. Turn engine switch to the run position.
4. Pull the choke button out to the CLOSE/START position
5. Pull the recoil starting grip until the engine runs.

NOTE: Do not allow the grip to snap back after starting; return it gently to its original place.

CAUTION: DO NOT CONNECT APPLIANCES WITH DEFECTIVE LINES AND/OR PLUGS.

BE SURE APPLIANCES ARE NOT CONNECTED TO GENERATOR WHEN STARTING UP. STARTING THE GENERATOR WITH AN APPLIANCE CONNECTED COULD RESULT IN DAMAGE TO THE GENERATOR AND/OR APPLIANCE AND PERSONAL INJURY.

STOPPING THE ENGINE

To stop the engine under normal operating conditions:

1. Remove any load from the generator.
2. Turn the Start/Stop Switch to OFF position.

WARNING: WHILE OPERATING AND STORING, KEEP AT LEAST 3 FEET OF CLEARANCE ON ALL SIDES OF THIS PRODUCT, INCLUDING OVERHEAD. ALLOW A MINIMUM OF 30 MINUTES OF "COOL DOWN" TIME BEFORE STORAGE. HEAT CREATED BY MUFFLER AND EXHAUST GASES COULD BE HOT ENOUGH TO CAUSE SERIOUS BURNS AND/OR IGNITE COMBUSTIBLE OBJECTS.

HIGH ALTITUDE OPERATION

Your engine is configured for operation below altitudes of 2,000 feet or 3,000 feet at the factory. Your engine must be reconfigured for operation above the preconfigured altitude. Operating the engine with the wrong engine configuration at a given altitude may increase its emissions, decrease fuel efficiency, degrade performance, and cause irreversible damage. Engines configured for high altitude operation cannot be operated in standard altitude conditions. A qualified service center should ensure that your engine is properly configured for your location.

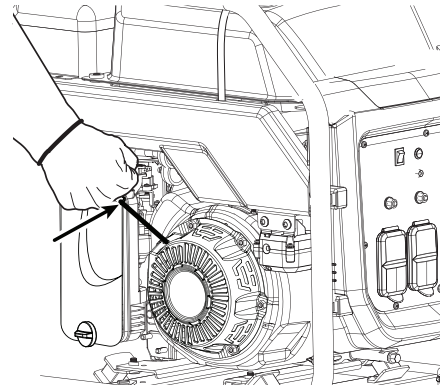
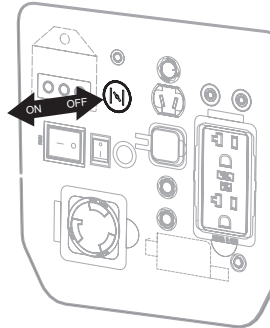
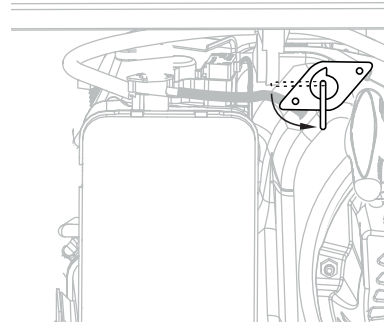

Recommended Lubricant Viscosities for Ambient Temperature

Oil Viscosities	°C		°F	
	Min	Max	Min	Max
SAE 0W-40	-40	40	-40	104
SAE 5W-40	-30	50	-22	122
SAE 10W-30 -	18	40	0	104
SAE 15W-40	-10	50	14	122

SERVICE

MAINTENANCE

Normal maintenance, replacement or repair of emission control devices and systems may be performed by any qualified repair establishment or individual with original or equivalent parts. Warranty and recall repairs must be performed by an authorized service center; please contact customer service for assistance.

⚠ WARNING: BEFORE INSPECTING, CLEANING OR SERVICING THE MACHINE, SHUT OFF ENGINE, WAIT FOR ALL MOVING PARTS TO STOP, AND DISCONNECT SPARK PLUG WIRE AND MOVE IT AWAY FROM SPARK PLUG. ALLOW 30 MINUTES OF COOL DOWN TIME BEFORE PERFORMING ANY MAINTENANCE. FAILURE TO FOLLOW THESE INSTRUCTIONS CAN RESULT IN SERIOUS PERSONAL INJURY OR PROPERTY DAMAGE.

⚠ WARNING: WHEN SERVICING, USE ONLY RECOMMENDED OR EQUIVALENT REPLACEMENT PARTS. USE OF ANY OTHER PARTS COULD CREATE A HAZARD OR CAUSE PRODUCT DAMAGE.

⚠ WARNING: DO NOT TAMPER WITH, ADJUST, OR MODIFY THE CARBON MONOXIDE (CO) SENSOR MODULE ON YOUR GENERATOR. FAILURE TO FOLLOW THESE INSTRUCTIONS CAN CAUSE THE MONITOR TO MALFUNCTION WHICH CAN RESULT IN DEATH OR SERIOUS PERSONAL INJURY.

NOTICE: Periodically inspect the entire product for damaged, missing, or loose parts such as screws, nuts, bolts, caps, etc. Tighten securely all fasteners and caps and do not operate this product until all missing or damaged parts are replaced. Please contact customer service or a qualified service center for assistance.

GENERAL MAINTENANCE

Keep the generator in a clean and dry environment where it is not exposed to dust, dirt, moisture, or corrosive vapors. Do not allow the cooling air slots in the generator to become clogged with foreign material such as leaves, etc.

Do not use a garden hose to clean the generator. Water entering the fuel system or other internal parts of the unit can cause problems that will decrease the life of the generator.

To clean the unit:

1. Use a soft bristle brush and/or vacuum cleaner to loosen and remove dirt and debris.
2. Clean air vents with low pressure air that does not exceed 25 psi.
3. Wipe the exterior surfaces of the generator with a damp cloth.

CHECKING/CLEANING AIR FILTER

For proper performance and long life, keep air filter clean.

1. Rotate knob counterclockwise to release. Remove cover and set aside.
2. Remove the filter element.
3. If the filter element is dirty, clean with warm, soapy water. Rinse and let dry.
4. Apply a light coat of engine lubricant to the element, then squeeze it out.

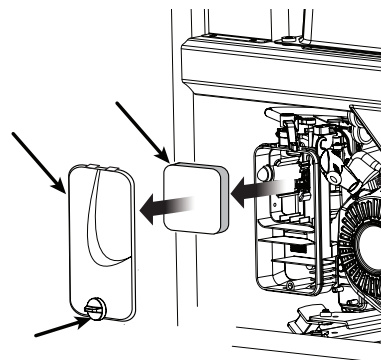

5. Replace the element in the air filter unit.
6. Replace the air filter cover and rotate knob clockwise to secure.

NOTE: Make sure the filter is seated properly inside the generator. Installing the filter incorrectly will allow dirt to enter the engine, causing rapid engine wear.

CHANGING ENGINE OIL

For best performance, engine lubricant should be changed after every 100 hours or 6 months of operation.

1. Remove the oil fill cap/dipstick.
2. Unscrew the oil drain plug and remove.
3. Allow lubricant to drain completely into an approved container.

NOTE: Drain the lubricant while the engine is still warm but not hot. Warm lubricant will drain quickly and more completely.

⚠ WARNING: DO NOT CHANGE ENGINE LUBRICANT WHILE IT IS HOT. ACCIDENTAL CONTACT WITH HOT ENGINE LUBRICANT COULD RESULT IN SERIOUS BURNS.

4. Reinstall the oil drain plug and tighten securely.
5. Refill with lubricant following the instructions in the Checking/ Adding Lubricant section. For amount of lubricant needed to refill, see Product Specifications earlier in this manual or the accompanying engine manual, if applicable.
6. Replace and secure the oil cap/dipstick.

NOTE: Used lubricant should be disposed of at an approved disposal site. See your local retailer for more information.

SPARK PLUG

The spark plug must be properly gapped and free of deposits in order to ensure proper engine operation. To check:

1. Remove the spark plug cap.
2. Clean any dirt from around base of spark plug.
3. Remove spark plug using spark plug wrench or socket.
4. Inspect spark plug for damage, and clean with a wire brush before reinstalling. If insulator is cracked or chipped, spark plug should be replaced. For replacement spark plug, see Product Specifications earlier in this manual or the accompanying engine manual, if applicable.
5. Measure plug gap. The correct gap is 0.024–0.028 in. (0.60–0.70 mm). To widen gap, if necessary, carefully bend the ground (top) electrode. To lessen gap, gently tap ground electrode on a hard surface.
6. Seat spark plug in position; thread in by hand to prevent cross-threading.
7. Tighten with wrench to compress washer. If spark plug is new, use 1/2 turn to compress washer appropriate amount. If reusing old spark plug, use 1/8 to 1/4 turn for proper washer compression.

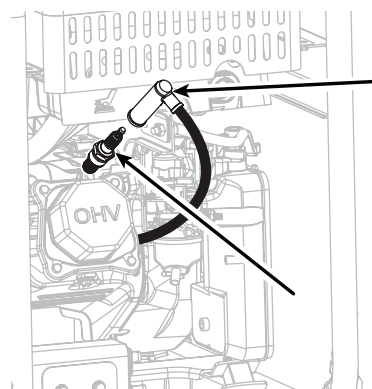
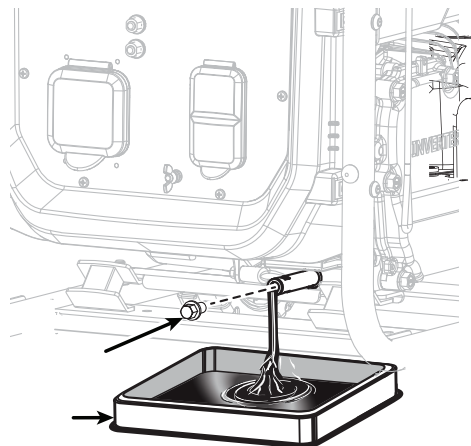

NOTE: An improperly tightened spark plug will become very hot and could damage the engine.

8. Reinstall the spark plug cap.

SPARK ARRESTOR

NOTICE: This product is equipped with a spark arrestor that has been evaluated by the USDA Forest Service; however, product users must comply with Federal, State, and local fire prevention regulations. Check with appropriate authorities. Contact customer service or a qualified service center to purchase a replacement spark arrestor.

The spark arrestor must be cleaned or replaced every 50 hours or yearly to ensure proper performance of your product. Spark arrestors may be in different locations depending on the model purchased. Contact customer service or a qualified service center for the location of the spark arrestor for your model.

To clean the spark arrestor:

1. Loosen the screw on the spark arrestor cap. Remove the cap and spark arrestor.
2. Use a brush (not provided) to remove carbon deposits from the spark arrestor.
3. Replace the spark arrestor and cap, tighten screw securely.

DRAINING FUEL TANK/CARBURETOR

To help prevent gum deposits in the fuel system, drain the fuel from the tank and carburetor before storing.

DRAINING THE FUEL TANK

1. Place the fuel valve in the OFF position.
2. Remove the fuel line from the hose barb by squeezing the ends of the retaining clip and sliding the fuel line off.

NOTE: Make sure you are removing the fuel line that runs between the fuel valve and the carburetor, NOT the line that runs between the fuel valve and the fuel tank.

3. Install one end of a drain line (not provided) over the hose barb, and place the other end in a fuel container large enough to catch the fuel being drained from the tank.
4. Place the fuel valve in the ON position.
5. When the fuel has drained from the tank, place the fuel valve in OFF position and reinstall fuel line securely onto the hose barb.

DRAINING THE CARBURETOR

1. Place the fuel valve in the OFF position.
2. Position a suitable container under the carburetor drain screw to catch fuel; loosen the screw.
3. Allow fuel to drain completely into container.
4. Retighten drain screw.

NOTE: Consult hazardous waste management guidelines in your area for the proper way to dispose of used fuel.

SERVICE

Maintenance Item	Before each use	Every 20 hours (first month)	Every 50 hours (3 months)	Every 100 hours (6 months)	Every 300 hours (yearly)
Check Engine Oil.	•				
Change Engine Oil. ²		•		•	
Check Air Element.	•				
Clean Air Element.			•		
Replace Air Element. ²					•
Check-Adjust Spark Plug.				•	
Replace Spark Plug. ²					•
Clean Spark Arrester				•	
Check-Adjust Valve Clearance ^{1,2}					•
Clean Fuel Tank and Fuel Filter				•	
Check Fuel Line	•				
Fuel Filter	Inspect				Replace
Check all Hose Connections	•				•
Recharge Battery (if equipped)				•	
Inspect fuel tank vapor vent (if equipped)	•				•
Inspect Carbon Canister (CARB Models only)	•				•

1. These items should only be carried out by qualified service center.
2. See engine manual for maintenance schedule for this item.

Note: Maintenance should be performed more frequently when generator is used in dusty areas. When generator has exceeded the maximum figures specified in the table, maintenance should still be cycled according to the intervals of time or hours stated herein.

STORAGE

PREPARATION FOR STORAGE

When preparing the generator for storage, allow the unit to cool for 30 minutes then follow the guidelines below.

STORAGE LESS THAN 2 MONTHS

Drain gasoline from tank and dispose of in a suitable container according to state and local ordinances.

STORAGE 2 MONTHS TO 1 YEAR

Drain fuel from carburetor.

Drain gasoline from tank and dispose of in a suitable container according to state and local ordinances.

STORAGE 1 YEAR OR MORE

Drain fuel from the carburetor.

Remove spark plug.

Drain gasoline from tank and dispose of in a suitable container according to state and local ordinances.

Put a tablespoon of engine lubricant into the spark plug cylinder. Turn the engine slowly with the pull rope to distribute the lubricant.

Reinstall spark plug.

Change engine lubricant.

AFTER REMOVAL FROM STORAGE:

Fill with fresh gasoline.

 **WARNING: GASOLINE IS EXTREMELY FLAMMABLE AND IS EXPLOSIVE UNDER CERTAIN CONDITIONS. DRAIN THE FUEL IN A WELL-VENTILATED AREA WITH THE ENGINE STOPPED AND COOL. NEVER SMOKE OR ALLOW FLAMES OR SPARKS IN THE AREA DURING THIS PROCEDURE.**

NOTE: If storing gasoline in suitable container for later use, make sure gasoline has been treated with fuel stabilizer according to stabilizer manufacturer's instructions.

TROUBLESHOOTING

Symptom	Problem	Solution
Engine Will Not Start	Engine switch is off.	Turn engine switch on.
	Fuel valve is OFF.	Turn fuel valve to ON position.
	No fuel.	Fill fuel tank.
	Stale gasoline or water in gasoline.	Drain entire system and refill with fresh fuel.
	Lubricant level is low.	Engine is equipped with low oil shutdown. If engine lubricant level is low, it must be filled before it will start. Check engine lubricant level and fill, if necessary.
	Spark plug faulty, fouled, or improperly gapped.	Replace spark plug.
	Engine stored without treating or draining gasoline, or refueled with bad gasoline.	Drain fuel and carburetor. Refuel with fresh gasoline.
	Dirty fuel filter.	Contact a qualified service center.
	CO sensor LED is flashing red, indicating a CO hazard.	Leave area immediately and relocate to an open outdoor area. Ventilate area thoroughly before occupying again. Ensure the generator is located in an open outdoor area and point exhaust away from occupied structures.
	CO sensor LED is flashing yellow and/or making an audible chirp, indicating a sensor fault.	The CO sensor needs to be repaired or replaced. Contact customer service or a qualified service center for assistance.
Engine hard to start.	Water in gasoline.	Drain entire system and refill with fresh fuel.
	Weak spark at spark plug.	Contact a qualified service center.
Engine lacks power.	Engine stored without treating or draining gasoline, or refueled with bad gasoline.	Drain fuel and carburetor. Refuel with fresh gasoline.
	Dirty air filter.	Clean or replace as needed.
AC receptacle does not work.	Item plugged in is defective.	Try a different item.
	Generator is overloaded.	Remove loads and press the reset button.
	Circuit breaker is tripped.	Reset the AC circuit breaker.
Generator makes a "spark knock" or "pinging" noise.	An occasional light "knocking" or "pinging" under heavy load is not a cause for concern. However, if the knocking or pinging occurs under normal load at a steady engine speed, the problem may be with the brand of gasoline being used.	Switch to a different brand of gasoline, making sure that the octane rating is 86 or higher. If problem continues, contact a qualified service center.

If problem persists after trying the above solutions, contact customer service or a qualified service center for assistance.

NOTICE: As the equipment owner, you are responsible for the performance of the required maintenance listed in the Maintenance section. It is recommended that you retain all receipts covering maintenance on your equipment. Neglecting or failing to perform the required maintenance may increase emissions, decrease fuel efficiency, degrade performance, cause irreversible engine damage and/or void your warranty.

SPECIFICATIONS

SPECIFICATIONS

Engine Type	Single Cylinder, 4-Stroke, Forced Air Cooling
Displacement (cc)	212
Ignition System	Electronic
Spark Plug Gap028 - .032 inches (0.7 – 0.8mm)
Fuel Volume	1.85 U.S. gallon (7L)
Fuel Consumption (g/(kW·h))	≤ 395
100% load continuous running time (hr)	4
50% load continuous running time (hr)	7
Oil Capacity	0.56 quart (0.53L)
Rated Output (DC)	12V 8.3A
Rated Frequency (Hz)	60
Rated Voltage (V)	120
Rated Output Power (kW)	3.2
Maximum Output Power (kW)	3.5
Phase	Single
Total Harmonic Distortion	< 3%

RECORD SERIAL NUMBER

Write you model number, machine serial number (see serial number tag in illustration) and date of purchase in the spaces provided below. Your dealer needs this information when ordering parts.

Model No. _____

Machine Serial No. _____

Date of Purchase _____

(To be filled in by purchaser)

Gasoline generator set / Groupes électrogènes essence			
Model / Modèle:	GEN-3500-IMM1	Time Rating /	
Serial Number/Numéro De Sér:	XXXXXXXXXX	Rated power / Puissance nominale:	3.2kW
AC voltage / Tension C.A.:	120V	Insulation Class/Classes Insulation:	F
Current / Courant:	26.7A	Rated load speed/Tours par minute:	3600RPM
Frequency / Fréquence :	60Hz	Power factor / Facteur de puissance:	1
Phase/Phase:	Single/Seul	DC Output / Tension Intensite CC:	12V 8.3A
Maximum ambient temperature / Température maximale: 40 C°			
Date of manufacture / Date de fabrication: 2021-1 2 3 4 5 6 7 8 9 10 11 12			
For electrical equipment only / Pour materiel electrique seulement			
For use in a weather protected area only /			
Employez uniquement dans un emplacement a l'abri des intemperies			
Do not use AC and DC at the same time / Ne pas utiliser CA et CC en meme temps			





STATEMENT OF WARRANTY

Mi-T-M warrants all parts, (except those referred to below), of your new generator to be free from defects in materials and workmanship during the following periods:

For One (1) Years from the date of original purchase.

Defective parts not subject to normal wear and tear will be repaired or replaced at our option during the warranty period. In any event, reimbursement is limited to the purchase price paid.

EXCLUSIONS

1. Engine/Motor and Generator are covered under separate warranty by its respective manufacturer and is subject to the terms set forth therein.
2. This warranty does not cover parts damaged due to normal wear, misapplication, misuse, operation at other than recommended . Failure to follow recommended operating and maintenance procedures also voids warranty.
3. The use of other than genuine manufacturer repair parts will void warranty.
4. Parts returned, prepaid to our factory or to an Authorized Mi-T-M Service Center will be inspected and replaced free of charge if found to be defective and subject to warranty. There are no warranties which extend beyond the description of the face hereof. Under no circumstances shall the manufacturer bear any responsibility for loss of use of the unit, loss of time or rental, inconvenience, commercial loss or consequential damages.

For Service or Warranty Consideration, contact
Mi-T-M® Corporation, 50 Mi-T-M Drive, Peosta, IA 52068
563-556-7484 / 800-553-9053 / Fax 563-556-1235
Monday - Friday 8:00 a.m. - 5:00 p.m. CST

EXHAUST AND EVAPORATIVE EMISSIONS CONTROL WARRANTY STATEMENT YOUR WARRANTY RIGHTS AND OBLIGATIONS

The California Air Resources Board, the United States Environmental Protection Agency (EPA) and Mi-T-M are pleased to explain the emission control system's warranty on your 2022/2023 small off-road engine/equipment (SORE). In California, new equipment that use small off-road engines must be designed, built and equipped to meet the State's stringent anti-smog standards. Mi-T-M must warrant the exhaust and evaporative emissions control system (E & EECS) on your SOREs for the period listed below provided there has been no abuse, neglect or improper maintenance of your equipment leading to the failure of the evaporative emission control system.

Your E & EECS may include parts such as the carburetor, fuel tanks, fuel lines (for liquid fuel and fuel vapors), fuel caps, valves, canisters, filters, clamps, connectors, and other associated components. Where warrantable conditions exist, Mi-T-M will repair your small off-road engine at no cost to you including diagnosis, parts and labor.

MANUFACTURER'S WARRANTY COVERAGE:

This E & EECS is warranted for two years. If any evaporative emissions-related part on your small off-road engine/equipment is defective, the part will be repaired or replaced by Mi-T-M.

OWNER'S WARRANTY RESPONSIBILITIES:

-As the SORE owner, you are responsible for performance of the required maintenance listed in your owner's manual. Mi-T-M recommends that you retain all receipts covering maintenance on your SORE, but Mi-T-M cannot deny warranty coverage solely for the lack of receipts.

-As the SORE owner, you should be aware that Mi-T-M may deny you warranty coverage if your SORE or a part has failed due to abuse, neglect, or improper maintenance or unapproved modifications.

-You are responsible for presenting your SORE to distribution center or service center authorized by Mi-T-M Corporation, 50 Mi-T-M Drive, Peosta, IA 52068 (herein Mi-T-M) as soon as the problem exists. The warranty repairs shall be completed in a reasonable amount of time, not to exceed 30 days.

If you have a question regarding your warranty coverage, you should contact Mi-T-M Customer Service Department at 1-800-553-9053 or by emailing us at corp@mitm.com.

GENERAL EMISSIONS WARRANTY COVERAGE

MI-T-M WARRANTS TO THE ULTIMATE PURCHASER AND EACH SUBSEQUENT PURCHASER THAT THE SORE (1) HAS BEEN DESIGNED, BUILT AND EQUIPPED SO AS TO CONFORM WITH ALL APPLICABLE REGULATIONS; AND (2) IS FREE FROM DEFECTS IN MATERIALS AND WORKMANSHIP THAT CAUSE THE FAILURE OF A WARRANTED PART TO CONFORM WITH THOSE REGULATIONS AS MAY BE APPLICABLE TO THE TERMS AND CONDITIONS STATED BELOW.

- (a) The warranty period begins on the date the engine is delivered to an ultimate purchaser or first placed into service. The warranty period is two years.
- (b) Subject to certain conditions and exclusions as stated below, the warranty on emissions related parts is as follows:
 - (1) Any warranted part that is not scheduled for replacement as required maintenance in your owner's manual is warranted for the warranty period stated above. If the part fails during the period of warranty coverage, the part will be repaired or replaced by Mi-T-M according to subsection (4) below. Any such part repaired or replaced under warranty will be warranted for the remainder of the period.
 - (2) Any warranted part that is scheduled only for regular inspection in your owner's manual is warranted for the warranty period stated above. Any such part repaired or replaced under warranty will be warranted for the remaining warranty period.
 - (3) Any warranted part that is scheduled for replacement as required maintenance in your owner's manual is warranted for the period of time before the first scheduled replacement date for that part. If the part fails before the first scheduled replacement, the part will be repaired or replaced by Mi-T-M according to subsection (4) below. Any such part repaired or replaced under warranty will be warranted for the remainder of the period prior to the first scheduled replacement point for the part.
 - (4) Repair or replacement of any warranted part under the warranty provisions herein must be performed at a warranty station at no charge to the owner.
 - (5) Notwithstanding the provisions herein, warranty services or repair will be provided at all of our distribution centers that are franchised to service the subject engines.
 - (6) The owner must not be charged for diagnostic labor that leads to the determination that a warranted part is in fact defective, provided that such diagnostic work is performed at a warranty station.
 - (7) Throughout the engine warranty period stated above, Mi-T-M will maintain a supply of warranted parts sufficient to meet the expected demand for such parts.
 - (8) Any replacement parts that do not increase the exhaust or evaporative emissions of the engine or evaporative emission control system must be used in the performance of any warranty maintenance or repairs and must be provided without charge to the owner. Such use will not reduce the warranty obligations of Mi-T-M.
 - (9) Add-on or modified parts that are not exempted by the Air Resources Board may not be used. The use of any non-exempted add-on or modified parts by the ultimate purchaser will be grounds for disallowing a warranty claims. Mi-T-M will not be liable to warrant failures of warranted parts caused by the use of a non-exempted add-on or modified part.
 - (10) Mi-T-M shall provide any documents that describe that Mi-T-M warranty procedures or policies within five working days of request by the Executive Officer.

(c) WARRANTED PARTS:

The repair or replacement of any warranted part otherwise eligible for warranty coverage may be excluded from such warranty coverage if Mi-T-M demonstrates that the engine has been abused, neglected, or improperly maintained, and that such abuse, neglect, or improper maintenance was the direct cause of the need for repair or replacement of the part. That notwithstanding, any adjustment of a component that has a factory installed, and properly operating, adjustment limiting device is still eligible for warranty coverage. The following emissions warranty parts list are covered.

- (1) Fuel Tank*
- (2) Fuel Cap
- (3) Fuel Lines (for liquid fuel and fuel vapors)
- (4) Fuel Line Fittings
- (5) Clamps*
- (6) Pressure Relief Valves*
- (7) Control Valves*
- (8) Control Solenoids*
- (9) Electronic Controls*
- (10) Vacuum Control Diaphragms*
- (11) Control Cables*
- (12) Control Linkages*
- (13) Purge Valves*
- (14) Gaskets*
- (15) Liquid/Vapor Separator
- (16) Carbon Canister
- (17) Canister Mounting Brackets
- (18) Carburetor Purge Port Connector

* Note: As they relate to the evaporative emission control system.

(d) Emission Warranty Parts List for Exhaust:

- (1) Fuel Metering System
 - (i) Carburetor and internal parts (and/or pressure regulator or fuel injection system).
 - (ii) Air/fuel ratio feedback and control system.
 - (iii) Cold start enrichment system.
- (2) Air Induction System
 - (i) Controlled hot air intake system.
 - (ii) Intake manifold.
 - (iii) Air filter.
- (3) Ignition System
 - (i) Spark Plugs.
 - (ii) Magneto or electronic ignition system.
 - (iii) Spark advance/retard system.
- (4) Exhaust Gas Recirculation (EGR) System
 - (i) EGR valve body, and carburetor spacer if applicable.
 - (ii) EGR rate feedback and control system.
- (5) Air Injection System
 - (i) Air pump or pulse valve.
 - (ii) Valves affecting distribution of flow.
 - (iii) Distribution manifold.
- (6) Catalyst or Thermal Reactor System
 - (i) Catalytic converter.
 - (ii) Thermal reactor.
 - (iii) Exhaust manifold.
- (7) Particulate Controls
 - (i) Traps, filters, precipitators, and any other device used to capture particulate emissions.
- (8) Miscellaneous Items Used in Above Systems
 - (i) Electronic controls.
 - (ii) Vacuum, temperature, and time sensitive valves and switches.
 - (iii) Hoses, belts, connectors, and assemblies.

INTRODUCTION

MERCI de la confiance témoignée par l'achat d'un produit Mi-T-M.

Lire ce manuel attentivement afin de pouvoir utiliser et entretenir correctement votre appareil, sinon des dommages corporels ou matériels pourraient en résulter.

Ce manuel doit être considéré comme faisant partie intégrante de votre appareil et doit l'accompagner en cas de revente.

LES MESURES dans ce manuel sont indiquées à la fois dans leurs équivalents métriques et en unités usuelles des USA. Utiliser seulement les pièces de rechange et les éléments de fixation corrects. Les éléments de fixation métriques et en pouces peuvent nécessiter des clés spécifiques à leurs système d'unités.

Les côtés DROITS ET GAUCHES de l'appareil sont déterminés en faisant face au côté moteur de l'appareil.

Le numéro de série de l'appareil se situe dans la section Caractéristiques ou Numéros d'Identification. Noter correctement tous les numéros afin de faciliter les recherches en cas de vol. Les communiquer également au concessionnaire lors de toute commande de pièces. Ranger les numéros d'identification dans un endroit sûr et séparé de l'appareil.

LA GARANTIE fait partie du programme de soutien Mi-T-M destiné aux clients qui utilisent et entretiennent leur équipement tel qu'il est décrit dans ce manuel. Les conditions de garantie dont bénéficie cet appareil figurent sur le certificat de garantie dans ce manuel.

Cette garantie vous fournit l'assurance que votre concessionnaire fournira du support pour les produits où des défauts apparaîtraient au cours de la période de garantie. Toute utilisation abusive de l'équipement ou modification visant à dépasser les performances spécifiées par le constructeur annuleront la garantie.

THIS SPARK IGNITION SYSTEM COMPLIES WITH
CANADIAN ICES-002.
CE SYSTÈME D'ALLUMAGE PAR ÉTINCELLE EST
CONFORME À LA NORME NMB-002 DU CANADA.

⚠ AVERTISSEMENT

⚠ AVERTISSEMENT: Ce produit peut vous exposer à des produits chimiques, tel que le plomb, qui est reconnu par l'état de la Californie comme étant une cause de cancer, d'anomalies congénitales et d'autres problèmes liés à la reproduction. Pour plus de renseignements, aller à www.P65Warnings.ca.gov

⚠ AVERTISSEMENT

⚠ AVERTISSEMENT: Ce produit peut vous exposer à des agents chimiques, y compris carbon monoxide, identifiés par l'État de Californie comme pouvant causer des malformations congénitales ou autres troubles de l'appareil reproducteur. Pour de plus amples informations, prière de consulter www.P65Warnings.ca.gov.

INTRODUCTION

AVIS

La GARANTIE DÉFAUT de COMPOSANT ANTIPOLLUTION FÉDÉRALE et la Garantie Contrôle d'émission pour la CALIFORNIE sont applicables seulement aux moteurs/groupe électrogènes conformes aux normes d'émission en vigueur aux Etats-Unis, selon les directives d'EPA (Environmental Protection Agency: Agence de protection de l'environnement) et de CARB (California Air Resources Board: Comité des ressources de l'air de la Californie)

AVIS

Pour les moteurs/groupe électrogènes exportés vers et utilisés dans les pays autres que les Etats-Unis, le service de garantie sera assuré par le distributeur dans chaque pays selon la politique standard de garantie Mi-T-M applicable au moteur/groupe électrogène.

INDICE D'AIR

Pour montrer la conformité aux normes d'émission de la Californie, une étiquette est accrochée indiquant le niveau d'indice d'air de ce moteur et sa longévité.

Le niveau d'indice d'air définit la pureté de l'échappement d'un moteur sur une certaine durée. Une échelle graphique graduée de "0" (le plus propre) à "10" (le moins propre) est employée pour indiquer le niveau d'indice d'air du moteur. Un niveau plus bas d'indice d'air représente un échappement de moteur plus propre.

La durée (en heures) durant laquelle le niveau d'indice d'air est mesuré est appelée période de durabilité. Selon la cylindrée du moteur, on peut sélectionner des durées de temps différentes pour mesurer le niveau d'indice d'air (voir ci-dessous).

Terme descriptif Applicable à la période de durabilité d'émissions

Modéré : 50 heures (moteur de 0 à 80 cc)
 125 heures (moteur de plus de 80 cc)

Intermédiaire : 125 heures (moteur de 0 à 80 cc)
 250 heures (moteur de plus de 80 cc)

Prolongé : 300 heures (moteur de 0 à 80 cc)
 500 heures (moteur de plus de 80 cc)

Avis: Cette étiquette doit rester accrochée sur le moteur ou l'appareil, et ne peut être enlevée que par l'acheteur final avant la mise en opération.

TABLE DES MATIÈRES

INTRODUCTION	31
TABLE DES MATIÈRES	33
SÉCURITÉ.....	34
COMMANDES	42
PRÉPARATION DU GROUPE ÉLECTROGÈNE.....	45
FONCTIONNEMENT.....	50
ENTRETIEN.....	51
ALMACENAMIENTO	56
DÉPANNAGE	57
CARACTÉRISTIQUES.....	58

*TOUTES LES INFORMATIONS, ILLUSTRATIONS ET CARACTÉRISTIQUES CONTENUES
DANS LA PRÉSENTE PUBLICATION SONT À JOUR AU MOMENT DE LA PUBLICATION, LE
CONSTRUCTEUR SE RÉSERVANT LE DROIT D'APPORTER SANS NOTIFICATION TOUTE
MODIFICATION JUGÉE APPROPRIÉE.*

SÉCURITÉ

RECONNAITRE LES SYMBOLES DE SÉCURITÉ

Voici le symbole d'alerte de sécurité. Lorsqu'il apparaît sur votre appareil ou dans ce manuel, rester conscient du risque potentiel de blessures.

Respecter tous les conseils de sécurité ainsi que les consignes générales de prévention des accidents.



COMPRENDRE LES MOTS D'ALERTE

Un mot d'alerte—DANGER, AVERTISSEMENT ou ATTENTION—est utilisé avec le symbole d'alerte de sécurité. Le terme DANGER identifie les dangers les plus graves.

Les signes de sécurité avec DANGER ou AVERTISSEMENT se trouvent près des dangers spécifiques. Les signes de sécurité avec ATTENTION se réfèrent à des précautions d'ordre général. Le terme ATTENTION demande aussi de prêter attention aux messages de sécurité dans ce manuel.



RESPECTER LES CONSEILS DE SÉCURITÉ

Lire attentivement tous les conseils de sécurité contenus dans ce manuel et ceux apposés sur l'appareil. Veiller à ce que les signes de sécurité soient lisibles. Remplacer ceux qui manqueraient ou seraient endommagés. S'assurer que les nouveaux composants ou pièces de rechange incluent les signes de sécurité courants. Des signes de rechange sont disponibles chez votre concessionnaire Mi-T-M.

Apprendre à faire fonctionner l'appareil et à utiliser les commandes correctement. Ne laisser aucune personne se servir de l'appareil sans instruction.

Maintenir votre appareil en bonne condition de marche. Toute modification illicite de votre appareil risque d'en affecter son fonctionnement et/ou sa sécurité ainsi que d'en réduire sa durée de vie.

Si vous ne comprenez pas toute partie de ce manuel et avez besoin d'assistance, prenez contact avec votre concessionnaire Mi-T-M.

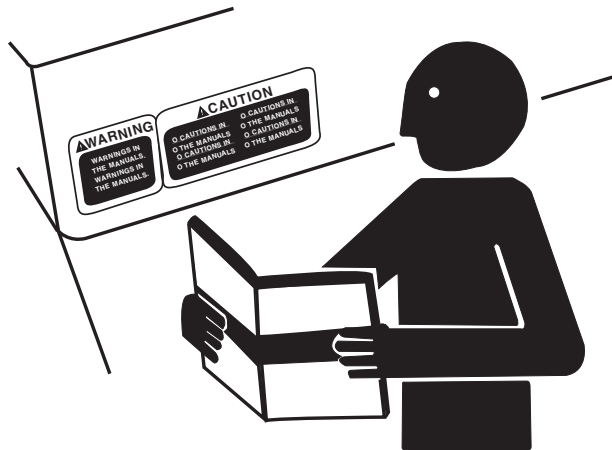

OXYDE DE CARBONE – GAZ TOXIQUE

Utiliser le groupe électrogène dehors, loin de fenêtres ouvertes, de conduits d'aération, ou de portes.

Le gaz d'échappement du groupe électrogène contient de l'oxyde de carbone – un gaz toxique qui peut vous tuer. Vous **NE POUVEZ PAS** sentir ou voir ce gaz.

Ne jamais se servir d'un groupe électrogène dans des espaces fermés ou partiellement fermés. Les groupes électrogènes peuvent produire de hauts niveaux d'oxyde de carbone très rapidement. Pendant l'utilisation d'un groupe électrogène portable, se rappeler que vous ne pouvez pas sentir ou voir l'oxyde de carbone. Même

si vous ne sentez pas les gaz d'échappement, vous pouvez tout de même être exposé à l'oxyde de carbone.

Si vous commencez à vous sentir malade, étourdi, ou faible pendant

l'utilisation d'un groupe électrogène, sortez au grand air immédiatement. **NE PAS ATTENDRE.** L'oxyde de carbone provenant des groupes électrogènes peut rapidement être la cause d'une incapacité complète ou de mort.

En cas des symptômes sérieux, trouver de l'aide médicale immédiatement. Informer le personnel médical qu'une intoxication à l'oxyde de carbone est possible. Si vos symptômes sont apparus à l'intérieur, ne pas retourner dans le bâtiment avant que les sapeurs pompiers s'assurent que le bâtiment est sans danger.

NE JAMAIS utiliser le groupe électrogène dans une atmosphère explosible, près de matériaux combustibles ou dans un endroit où la ventilation n'est pas suffisante pour évacuer les gaz d'échappement. Les gaz d'échappement peuvent être la cause de blessures graves ou de mort.

NE JAMAIS se servir d'un groupe électrogène à l'intérieur, que ce soit dans des maisons, garages, sous-sols, vides de comble ou vides sanitaire, et autres espaces fermés ou partiellement fermés, même avec ventilation. Le fait d'ouvrir des fenêtres et des portes ou d'utiliser des ventilateurs n'empêchera pas l'accumulation d'oxyde de carbone dans la maison.

Suivre les instructions qui accompagnent votre groupe électrogène. Placer l'appareil dehors et loin des portes, fenêtres, et conduits d'aération qui pourraient permettre au gaz d'oxyde de carbone d'entrer à l'intérieur.

Courez **SEULEMENT** le générateur dehors et loin des entrées d'air.



⚠ DANGER	⚠ DANGER	⚠ PELIGRO
<p>Using a generator indoors CAN KILL YOU IN MINUTES. Generator exhaust contains carbon monoxide. This is a poison you cannot see or smell.</p>	<p>L'utilisation d'un groupe électrogène à l'intérieur PEUT VOUS TUER EN QUELQUES MINUTES.</p>	<p>Utilizando un generador adentro PUEDE MATARLE EN MINUTOS.</p>
	<p>Le gaz d'échappement du groupe électrogène contient de l'oxyde de carbone. C'est un gaz toxique que l'on ne peut pas voir ou sentir.</p>	<p>El escape de generador contiene monóxido de carbono. Este es un gas tóxico que usted no puede ver ni puede oler.</p>
<p>NEVER use inside a home or garage, EVEN IF doors and windows are open.</p>	<p>Ne JAMAIS utiliser à l'intérieur d'une maison ou d'un garage, MÊME SI les portes et fenêtres s'ont ouvertes.</p>	<p>Nunca utilice dentro de un hogar ni el garaje, INCLUSO SI puertas y ventanas estén abiertas.</p>
<p>Only use OUTSIDE and far away from windows, doors, and vents.</p>	<p>N'utiliser qu'à l'EXTÉRIEUR et bien éloigné des fenêtres, portes, et conduits d'aération.</p>	<p>Solo utilice AFUERAS y lejos de ventanas abiertas, las puertas, y descargas.</p>
		34-1916083012

Ne courez jamais le générateur à l'intérieur des maisons, des garages, des hangars, ou d'autres espaces de semi-finale-enclosed. Ces espaces peuvent emprisonner les gaz toxiques MÊME SI vous courez un ventilateur ou ouvrez des portes et des fenêtres.

Si vous commencez à vous sentir malade, étourdi, ou faible tout en utilisant le groupe électrogène, a fermé si au loin et obtient l'air frais TOUT DE SUITE. Voir le docteur. Vous pouvez avoir l'empoisonnement d'oxyde de carbone.

Installer des alarmes d'oxyde de carbone à piles ou des alarmes d'oxyde de carbone avec batterie de secours qui se branche dans votre maison, selon les instructions d'installation du fabricant. Les alarmes d'oxyde de carbone doivent être conforme aux exigences des dernières normes de sécurité pour les alarmes d'oxyde de carbone. (UL 2034, IAS 6-96, ou CSA 6.19.01).

Tester votre alarme d'oxyde de carbone fréquemment et remplacer les piles à plat.

CONSIGNES DE SÉCURITÉ LORS DU RAVITAILLEMENT EN CARBURANT

L'essence est extrêmement inflammable et ses vapeurs peuvent exploser si on l'enflamme.

Respecter tous les règlements de sécurité concernant la manipulation sans danger de carburant. Manier le carburant dans des récipients de sécurité. Si le récipient n'a pas de bec, se servir d'un entonnoir.

Ne pas trop remplir le réservoir de carburant, laisser toujours de la place pour que le carburant se dilate.

Ne jamais remplir le réservoir de carburant lorsque le moteur tourne. Arrêter le groupe électrogène et lui permettre de refroidir avant de le ravitailler en carburant. L'essence renversée sur les parties chaudes du moteur pourrait s'enflammer.

Ne remplir le réservoir de carburant que sur une surface nue. Lors du ravitaillement en carburant, écarter le réservoir de toute source de chaleur, d'étincelles ou de flammes nues. Nettoyer soigneusement toute essence renversée avant de démarrer le moteur.

Remplir toujours le réservoir de carburant dans un endroit avec une bonne ventilation pour éviter d'inhaler des vapeurs dangereuses.

N'entreposer JAMAIS le carburant de votre groupe électrogène dans la maison. L'essence, le propane, le kérosène, et autres liquides inflammables doivent être entreposés en dehors des espaces habités dans des récipients de sécurité (pas en verre) clairement étiquetés. Ne pas les entreposer près d'un appareil alimenté en combustible, tel qu'un chauffe-eau au gaz naturel dans un garage. Si du carburant est renversé ou si le récipient n'est pas fermé correctement, des vapeurs invisibles provenant du carburant peuvent voyager le long du sol et peuvent être enflammées par la veilleuse de l'appareil ou par des arcs des interrupteurs électriques dans l'appareil.

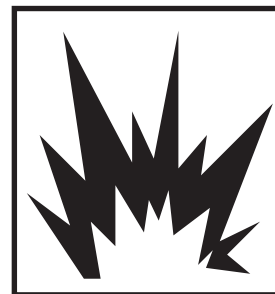

RISQUES ÉLECTRIQUES

⚠ LA GÉNÉRATRICE (ENROULEMENT DU STATOR) ES ISOLÉE DU CADRE ET DE LA FICHE DE TERRE DU BOÎTIER DE LA PRISE DE COURANT

LES APPAREILS ÉLECTRIQUES QUI NÉCESSITENT UNE MISE À LA TERRE NE FONCTIONNERONT PAS SI LA FICHE DE TERRE N'EST PAS FONCTIONNELLE.

LES APPAREILS ÉLECTRIQUES QUI NÉCESSITENT UNE BROCHE FEMELLE MISE À LA TERRE NE FONCTIONNERONT PAS SI LE RÉCEPTACLE N'EST PAS FONCTIONNEL.

⚠ ATTENTION: NE SERT PAS À COUPER LE COURANT.

Ce produit doit être mis à la terre. En cas de mauvais fonctionnement ou de panne, la mise à la terre fournit un chemin de moindre résistance au courant électrique, réduisant ainsi les risques de choc électrique.

⚠ DANGER - UN BRANCHEMENT INCORRECT DU CON-DUCTEUR DE MISE À LA TERRE DE L'ÉQUIPEMENT PEUT ENTRAÎNER DES RISQUES D'ÉLECTROCUTION. VÉRIFIER AVEC UN DÉPANNEUR OU UN ÉLECTRICIEN QUALIFIÉ EN CAS DE DOUTES CONCERNANT LA MISE À LA TERRE.

Ce groupe électrogène est équipé d'une borne de terre pour votre protection. Finaliser toujours la liaison à la terre du groupe électrogène jusqu'à une prise de terre externe comme l'explique les instructions dans la section intitulée "Instructions de mise à la terre" dans la partie Préparation de ce manuel.

Le groupe électrogène est une source potentielle de choc électrique si il n'est pas gardé au sec. Maintenir le groupe électrogène au sec et ne pas l'utiliser par temps de pluie ou dans des conditions humides. Pour protéger le groupe électrogène contre l'humidité, s'en servir sur une surface sèche et sous une structure ouverte tel qu'un auvent. Ne jamais toucher le groupe électrogène avec les mains mouillées.

Brancher les appareils directement dans le groupe électrogène. Ou, se servir d'une rallonge renforcée et pour usage extérieur certifié (en watts ou en ampères) pour au moins la somme des consommations de tous les appareils branchés dessus. Vérifier que toute la rallonge est en bon état, sans entailles ou déchirures et que la fiche a bien trois broches, et surtout une lame de terre.

Ne JAMAIS essayer d'alimenter les circuits de la maison en branchant le groupe électrogène à une prise murale, une pratique connue sous le nom de "back feeding/ alimentation en retour". Ceci est une pratique extrêmement dangereuse qui présente un risque d'électrocution aux ouvriers d'entretien du réseau public et aux voisins desservis par le même transformateur de réseau. Ceci court-circuite également certains des dispositifs de protection intégrés dans l'installation électrique de la maison. Si vous devez brancher le groupe électrogène au circuit d'alimentation électrique de la maison pour amener du courant aux appareils, faire installer l'équipement approprié par un électricien qualifié conformément aux codes électriques locaux. Ou, vérifier avec votre compagnie d'électricité pour voir si un commutateur de transfert inverseur de source peut être installé.

Pour les coupures de courant, des groupes électrogènes stationnaires en installation permanente sont mieux adaptés pour fournir une source d'énergie de secours pour votre maison. Même un groupe électrogène



portable qui est branché correctement peut devenir surchargé. Les éléments constituant du groupe électrogène peuvent alors surchauffer ou être sous trop de pression avec la conséquence possible de défaillance du groupe électrogène.

CONSEILS DE SÉCURITÉ IMPORTANTS

AVERTISSEMENT: POUR RÉDUIRE LE RISQUE DE BLESSURES, LIRE CE MANUEL DE L'UTILISATEUR AU COMPLET AVANT L'UTILISATION DU PRODUIT. PENDANT L'UTILISATION DE CE PRODUIT, LES PRÉCAUTIONS DE BASE SUIVANTES DOIVENT TOUJOURS ÊTRE SUIVIES:



1. Lire toutes les instructions avant d'utiliser ce produit.
2. Ne pas enfermer le groupe électrogène ou le recouvrir avec une boîte. Le groupe électrogène a un système intégré de refroidissement par circulation forcée d'air, et peut surchauffer s'il est recouvert. Si le groupe électrogène a été recouvert afin de le protéger contre les conditions météorologiques lorsqu'il n'est pas utilisé, retirer sa protection lors de l'emploi et la maintenir loin du lieu de travail.
3. Faire fonctionner le groupe électrogène sur une surface plane. Il n'est pas nécessaire de préparer une fondation spéciale pour le groupe électrogène. Cependant il vibrerait sur une surface irrégulière, donc choisir un endroit plat sans irrégularité.

Si le groupe est incliné ou déplacé pendant son fonctionnement, il se pourrait que du carburant se déverse ou que le groupe se renverse, ce qui causerait une situation dangereuse.

Si le groupe fonctionne incliné ou sur une pente prononcée, la lubrification ne sera pas satisfaisante. Si tel était le cas, les pistons pourraient gripper même si le niveau d'huile est au-dessus du maximum.

4. Prêter attention aux fils électriques et aux rallonges raccordant le groupe électrogène à l'appareil. Si le fil électrique est sous le groupe électrogène ou entre en contact avec une pièce qui vibre, il pourrait casser et être la cause d'un incendie, d'un grillage du groupe ou d'un risque de choc électrique. Remplacer immédiatement les cordons abîmés ou usés.
5. Ne pas utiliser l'appareil par temps de pluie, dans des conditions humides ou avec les mains mouillées. L'opérateur pourrait être victime d'un choc électrique grave si le groupe électrogène est mouillé à cause de pluie ou de neige.
6. Si le groupe électrogène est mouillé, l'essuyer et bien le sécher avant de le démarrer. Ne pas verser d'eau directement sur le groupe électrogène ni le laver avec de l'eau.
7. S'assurer que toutes les procédures nécessaires de mise la terre sont suivies lors de chaque et toute utilisation. Le non-respect de cette règle peut être mortel.
8. Ne JAMAIS essayer d'alimenter les circuits de la maison en branchant le groupe électrogène à une prise murale, une pratique connue sous le nom de "back feeding/ alimentation en retour". Ceci est une pratique extrêmement dangereuse qui présente un risque d'électrocution aux ouvriers d'entretien du réseau public et aux voisins desservis par le même transformateur de réseau. Ceci court-circuite également certains des dispositifs de protection intégrés dans l'installation électrique de la maison.

Si vous devez brancher le groupe électrogène au circuit d'alimentation électrique de la maison pour amener du courant aux appareils, faire installer l'équipement approprié par un électricien qualifié conformément aux codes électriques locaux. Ou, vérifier avec votre compagnie d'électricité pour voir si un commutateur de transfert inverseur de source peut être installé.

9. Il est interdit de fumer pendant la charge de la batterie. La batterie émet de l'hydrogène inflammable qui peut exploser s'il est exposé à des arcs électriques ou à des flammes nues. Pendant la charge de la batterie, s'assurer que la zone de travail est bien ventilée et se tenir à l'écart de flammes nues et/ou d'étincelles.
10. Le moteur devient très chaud pendant le fonctionnement et reste chaud pendant une certaine période après l'emploi. Maintenir toute substance combustible bien éloignée de la zone où se trouve le groupe électrogène. Faire très attention à ne pas toucher toute partie du moteur chaud, surtout autour du silencieux car des blessures graves pourraient en résulter.
11. S'assurer que les enfants et autres personnes se tiennent bien éloignés de la zone de travail.
12. Il est absolument essentiel de connaître la bonne utilisation de l'outil ou de l'appareil que vous comptez utiliser. Tous les opérateurs doivent lire, comprendre et respecter le manuel du propriétaire de l'outil/l'appareil. Les applications et les limitations de l'outil et de l'appareil doivent être comprises. Respecter toutes les instructions données sur les étiquettes et les avertissements. Garder tous les manuels d'instruction et la documentation pertinente dans un endroit sûr en cas de besoin d'information dans l'avenir.
13. Ne se servir que de rallonges "certifiées". Quand un outil ou appareil est utilisé dehors, ne se servir que de rallonges marquées "pour usage extérieur". Les rallonges doivent être rangées dans un endroit sec et bien ventilé lorsqu'elles ne servent pas.
14. Débrancher toujours les outils et appareils lorsqu'ils ne servent pas, ainsi qu'avant de les entretenir, les ajuster ou d'installer des accessoires.

CONSERVER CES INSTRUCTIONS

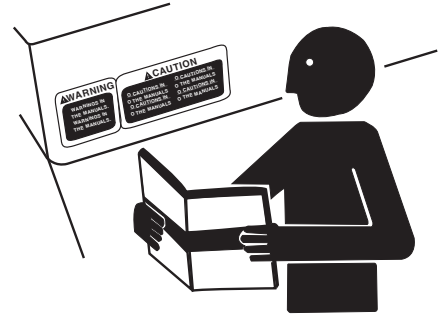

PORTER DES VÊTEMENTS DE PROTECTION

Porter des vêtements ajustés et un équipement de sécurité adapté au travail.

Porter un dispositif protecteur d'audition approprié tel que des couvre-oreilles ou des bouche-oreilles pour se protéger contre des bruits forts répréhensibles ou inconfortables.

La pleine attention de l'opérateur est requise afin d'utiliser l'équipement en toute sécurité. Ne pas porter des écouteurs de radio ou de musique tout en actionnant la machine.



PRÉPARATION POUR LES URGENCES

Garder une trousse des premiers secours et un extincteur à portée de la main.

Garder les numéros d'urgence des docteurs, du service d'ambulance, de l'hôpital et des pompiers en cas d'urgence près du téléphone.

Etre prêt si un incendie débute.

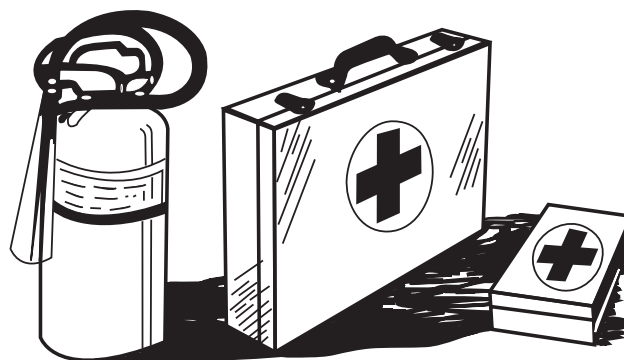

INSPECTER LE GROUPE ÉLECTROGÈNE

S'assurer que tous les couvercles, gardes et plaques de protection sont serrés et bien en place.

Repérer toutes les commandes et les étiquettes de sécurité.

Inspecter le cordon de secteur pour déceler tout dommage avant utilisation. Il y a un risque de choc électrique en cas d'écrasement, de coupures ou de lésions dues à la chaleur.

FAIRE L'ENTRETIEN DU GROUPE ÉLECTROGÈNE EN TOUTE SÉCURITÉ

Avant d'entretenir le groupe électrogène, débrancher tout l'équipement et la batterie (s'il en est équipé) et permettre à l'appareil de refroidir.

Faire l'entretien du groupe électrogène dans un endroit propre, sec et plat.

S'assurer que le moteur est à l'arrêt avant de commencer l'entretien et les réparations.



⚠️ WARNING

CARBON MONOXIDE DETECTION.

FLASHING RED INDICATOR = Automatic Shutoff Event. Leave area immediately and relocate to an open outdoor area. Ventilate area thoroughly before occupying again. Ensure the generator is located in an open outdoor area. **MOVE TO FRESH AIR AND GET MEDICAL HELP IF SICK, DIZZY OR WEAK.**

- CONSTANT YELLOW INDICATOR = System Fault. Contact Dealer.

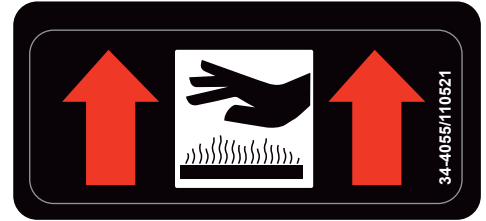

34-4055

⚠️ AVERTISSEMENT

DÉTECTION DE MONOXYDE DE CARBONE.

VOYANT ROUGE CLIGNOTANT = Événement Entraînant Un Arrêt Automatique. Quitter immédiatement la zone et vous rendre dans un lieu extérieur en plein air. Bien ventiler la zone avant d'occuper les lieux de nouveau. S'assurer que la génératrice est placée dans un lieu extérieur en plein air. **ALLEZ À L'AIR LIBRE ET CONSULTEZ UN MÉDECIN SI VOUS VOUS SENTEZ MAL, ÉTOURDI OU FAIBLE.**

- VOYANT JAUNE FIXE = Défaillance Du Système. Communiquez Avec Le Dépositaire.

⚠️ ADVERTENCIA

DETECCIÓN DE MONÓXIDO DE CARBONO.

EL INDICADOR ROJO PARPADEA = Evento De Apagado Automático. Abandone el área de inmediato y vaya a un lugar al aire libre. Ventile bien el área antes de volver a ocuparla. Asegúrese de que el generador esté ubicado en un lugar al aire libre. **TOMAR AIRE FRESCO Y BUSCAR AYUDA MÉDICA EN CASO DE SENTIRSE MAL, MAREADO O DÉBIL.**

- INDICADOR AMARILLA DE CONTACTO = Falla Del Sistema. Comuníquese Con El Distribuidor.

34-4053/021722

34-4053

⚠️ DANGER

Using a generator indoors **CAN KILL YOU IN MINUTES.** Generator exhaust contains carbon monoxide. This is a poison you cannot see or smell.



NEVER use inside a home or garage, **EVEN** IF doors and windows are open.

Only use **OUTSIDE** and far away from windows, doors, and vents.

34-4056/100121

34-4056

⚠️ WARNING

⚠️ **WARNING:** Cancer and Reproductive Harm — www.P65warnings.ca.gov/
SHOCK: A generator is a potential shock hazard which can result in serious injury or death.

- Generator must be kept dry and **MUST** be grounded before use. See operators manual for specific instructions.
- Always keep generator three (3) feet from any structure.

EXPLOSIVE FUEL: Gasoline is extremely flammable and its vapors can explode if ignited causing serious injury or death.

- Do **NOT** fill fuel tank while engine is hot or running.

⚠️ AVERTISSEMENT/ADVERTENCIA

⚠️ **AVERTISSEMENT:** Cancer et toxique pour la reproduction — www.P65warnings.ca.gov/

DÉCHARGE: Un générateur pose un danger de décharge électrique qui peut entraîner des blessures graves ou la mort.

- Le générateur doit être maintenu au sec et doit être mis à la terre avant de l'utiliser. Consulter le manuel de l'utilisateur pour des instructions spécifiques.

- Placer toujours le générateur à une distance d'au moins trois pieds (0.9m) de toute structure.

COMESTIBLE EXPLOSIVO: Gasolina es inflamable sumamente y sus vapors pueden explotar si inflamarse que puede resultar en lesiones graves o muerte.

- **Ne JAMAIS** remplir le réservoir d'essence lorsque le moteur est chaud ou marche.

⚠️ **ADVERTENCIA:** Peligro de cáncer y daño reproductivo — www.P65warnings.ca.gov/

DESCARGA: Un generador es un potencial riesgo de descarga que puede resultar en lesiones graves o muerte.

- Generadores tienen que mantener secos y **TIENE** que sea conectado a tierra antes de uso. Vea manual de operador para instrucciones específicos.

- Siempre mantenga el generador tres (3) pisos de alta estructura.

CARBURANT EXPLOSIF: L'essence est extrêmement inflammable et ses vapeurs peuvent exploser si on l'enflamme qui peut entraîner des blessures graves ou la mort.

- No llene el tanque de comestible cuando el motor está calor o funcionando.

34-4052/110521

34-4052

⚠️ DANGER

L'utilisation d'un groupe électrogène à l'intérieur **PEUT VOUS TUER EN QUELQUES MINUTES.** Le gaz d'échappement du groupe électrogène contient de l'oxyde de carbone. C'est un gaz toxique que l'on ne peut pas voir ou sentir. **Ne JAMAIS** utiliser à l'intérieur d'une maison ou d'un garage, **MÊME SI** les portes et fenêtres s'ont ouvertes. N'utiliser qu'à l'**EXTÉRIEUR** et bien éloigné des fenêtres, portes, et conduits d'aération.

⚠️ PELIGRO

Utilizando un generador adentro **PUEDE MATARLE EN MINUTOS.** El escape de generador contiene monóxido de carbono. Este es un gas tóxico que usted no puede ver ni puede oler. Nunca utilice dentro de un hogar ni el garaje, **INCLUSO SI** puertas y ventanas estén abiertas. Solo utilice **AFUERAS** y lejos de ventanas abiertas, las puertas, y descargas.

34-4057/100121

34-4057

COMMANDES

COMMANDES

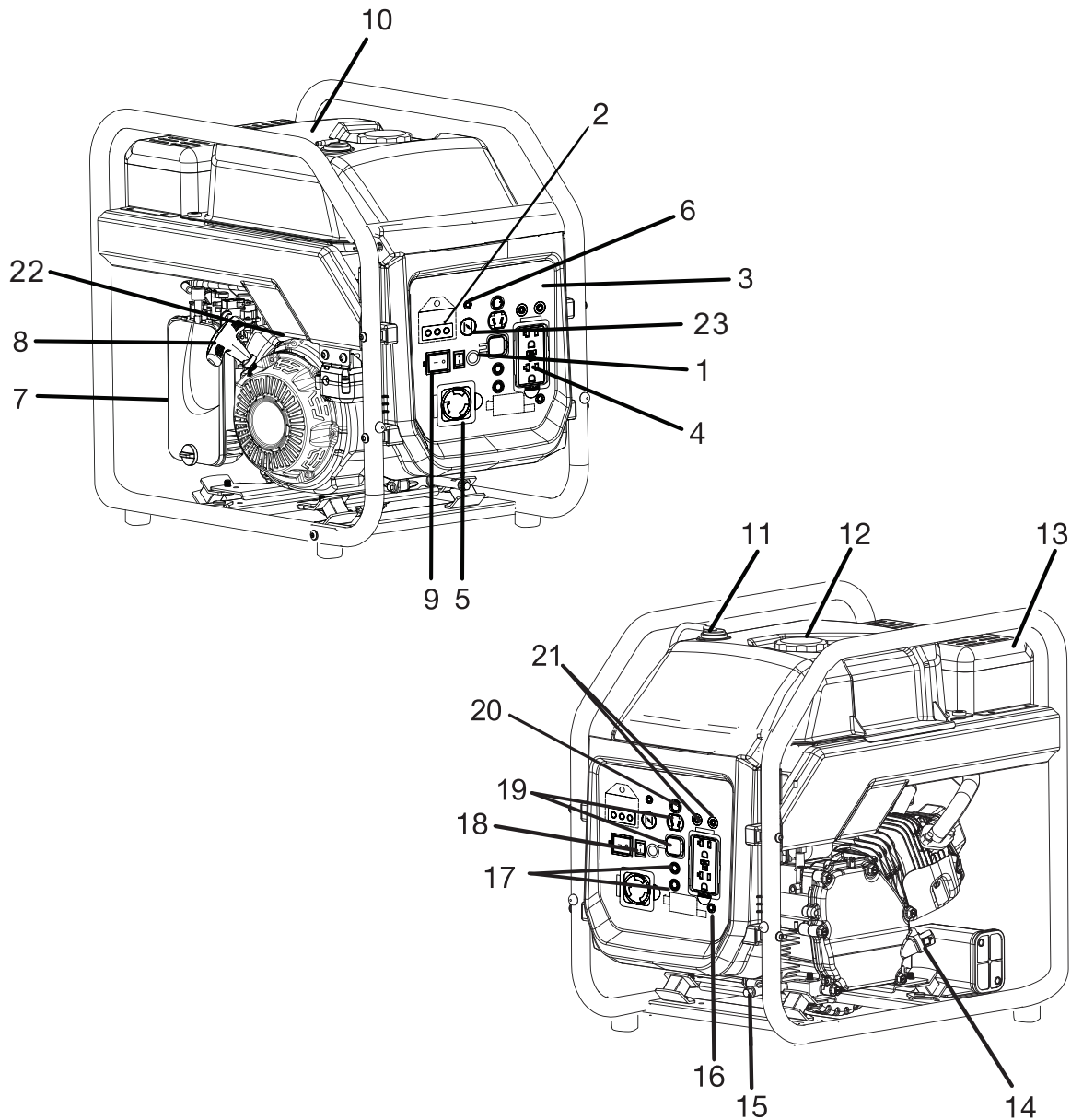

- | | | |
|-----------------------------------|---|---|
| 1. Disjoncteur | 10. Réservoir de carburant | 18. Mode de marche au ralenti automatique |
| 2. Indicateur de surcharge | 11. Clapet antiretour du réservoir de carburant | 19. Prise de courant continu |
| 3. Panneau de commande | 12. Bouchon de carburant | 20. Disjoncteur de courant continu |
| 4. Prises 120 V c.a. 20 A | 13. Écran de chaleur de silencieux | 21. DC parallèles sorties |
| 5. Prise RV de 120 volt c.a. 30 A | 14. Bouchon / jauge d'huile | 22. Soupape d'arrêt de carburant |
| 6. Voyant DEL du capteur CO | 15. Huiler le bouchon d'égout | 23. Étouffer |
| 7. Filtre à air | 16. Borne de terre | |
| 8. Poignée du lanceur et cord) | 17. Disjoncteur de c.a. alternatif; | |
| 9. Interrupteur marche/arrêt | | |

BIEN CONNAÎTRE LE GÉNÉRATRICE

L'utilisation sûre de ce produit exige une compréhension des renseignements figurant sur le produit et contenus dans le manuel d'utilisation, ainsi qu'une bonne connaissance du projet entrepris. Avant d'utiliser ce produit, se familiariser avec toutes ses caractéristiques et règles de sécurité.

PRISES DE 120 V C.A.

La génératrice comprend quatre prises monophasées de 60 Hz, 120 V c.a., 20 A et une prise RV de 120 V c.a., 30 A. Elles peuvent être utilisées pour le fonctionnement d'appareils, d'éclairage électrique, d'outils et de charges de moteur adéquats.

DISJONCTEUR C.A.

Le disjoncteur est fourni pour protéger le génératrice contre les surcharges électriques. Appuyer sur le bouton du disjoncteur pour le réenclencher.

FILTRE À AIR

Le filtre à air permet de limiter la quantité de poussière et de saleté pénétrant dans l'unité lors du fonctionnement.

MODE DE MARCHÉ AU RALENTI AUTOMATIQUE

L'interrupteur de mode de marche au ralenti automatique est utilisé pour contrôler la vitesse du moteur et économiser le carburant. Lorsque l'interrupteur est réglé à la position « ON » (I) (marche) et qu'aucun appareil n'est relié à l'unité, le moteur passe au mode de ralenti. Si un appareil est ajouté, la vitesse du moteur augmente pour le faire fonctionner. Si l'appareil est retiré, le moteur revient au mode de ralenti.

ARRÊT AUTOMATIQUE

Le capteur de monoxyde de carbone de la génératrice est conçu pour surveiller le niveau de monoxyde de carbone présent pendant le fonctionnement de la génératrice. Si l'appareil est mal positionné et que les niveaux de monoxyde de carbone s'élèvent à un niveau dangereux, le voyant DEL sur le capteur clignotera en rouge et la génératrice arrêtera automatiquement. Quitter immédiatement la zone et vous rendre dans un lieu extérieur en plein air. Bien ventiler la zone avant d'occuper les lieux de nouveau. S'assurer que la génératrice est située dans un lieu extérieur en plein air, au moins 6 m (20 pi) toutes portes, fenêtres et espaces occupées, et placer l'évacuation à l'écart des structures occupées avant de redémarrer.

NOTE : Suite à un événement d'arrêt, le voyant DEL continuera à clignoter en rouge pendant jusqu'à 20 minutes. Une fois la génératrice relocalisée et que les niveaux de CO sont sécuritaires, vous pouvez redémarrer la génératrice même si le voyant clignote encore.

RÉSERVOIR DE CARBURANT

Le réservoir de carburant a une contenance de 12,5 l (3,3 gal)

BORNE DE TERRE

La borne de terre permet d'obtenir une bonne mise à la terre du générateur pour la protection contre les chocs électriques. Consulter un électricien qualifié local pour connaître les exigences régionales de mise à la terre.

PROTECTEUR D'ARRÊT EN CAS DE BAS NIVEAU D'HUILE

L'indicateur de bas niveau d'lubrifiant clignote et le moteur s'arrête automatiquement lorsque le niveau d'lubrifiant est bas. Il ne faut pas redémarrer le moteur tant qu'une quantité suffisante d'lubrifiant n'aura pas été ajoutée dans la génératrice.

BOUCHON/JAUGE D'HUILE

Retirer le bouchon de remplissage d'huile pour vérifier le niveau d'huile et faire l'appoint selon le besoin.

HUILER LE BOUCHON D'ÉGOUT

Lors de la vidange de lubrifiant moteur, la huiler le bouchon d'égout est retirée pour permettre à l'huile d'être vidangée.

BOUTON DE RÉARMEMENT

Le bouton de réarmement est utilisé pour restaurer l'alimentation si une surcharge arrive. Pour restaurer l'alimentation, retirez la fin charge électrique ajoutée, puis appuyer sur le bouton reset (réinitialiser).

POIGNÉE DU LANCEUR ET CORDE

La poignée du lanceur et corde est utilisée (avec le commutateur du moteur) pour mettre le générateur du moteur en marche.

⚠ AVERTISSEMENT: NE PAS METTRE DE CORPS ÉTRANGER DANS LA PRISE FEMELLE.

⚠ ATTENTION: NE PAS BRANCHER PLUS DE DEUX APPAREILS À LA FOIS AU GROUPE.COMMANDES

⚠ ATTENTION : SI LE DISJONCTEUR CONTINUE DE SAUTER, S'ASSURER QUE L'APPAREIL N'EST PAS DÉFECTUEUX. SI LE GROUPE ÉLECTROGÈNE FONCTIONNE MAL, VOIR VOTRE CONCESSIONNAIRE OU CENTRE DE RÉPARATION AGRÉE MI-T-M.

⚠ IL NE FAUT JAMAIS INTERFÉRER AVEC LE FONCTIONNEMENT DU TÉTON DU DISJONCTEUR OU LE POUSSER DE MANIÈRE RÉPÉTÉE EN POSITION ARMÉE (ON).

PRÉPARATION DU GROUPE ÉLECTROGÈNE

INSTRUCTIONS DE MISE À LA TERRE

Ce produit doit être mis à la terre. En cas de mauvais fonctionnement ou de panne, la mise à la terre fournit un chemin de moindre résistance au courant électrique, réduisant ainsi les risques de choc électrique.

⚠ DANGER - UN BRANCHEMENT INCORRECT DU CONDUCTEUR DE MISE À LA TERRE DE L'ÉQUIPEMENT PEUT ENTRAÎNER DES RISQUES D'ÉLECTROCUTION. VÉRIFIER AVEC UN DÉPANNEUR OU UN ÉLECTRICIEN QUALIFIÉ EN CAS DE DOUTES CONCERNANT LA MISE À LA TERRE.



Il faut obligatoirement utiliser la borne de terre pour connecter le châssis du groupe électrogène à une prise de terre adéquate. Le raccordement à la terre devra être effectué avec du fil Numéro 8. Relier solidement le fil de terre à la borne de terre. Relier solidement l'autre extrémité du fil de terre à une prise de terre adéquate.

Le code national électrique contient plusieurs exemples pratiques de création d'une prise de terre. Les exemples ci-dessous illustrent quelques-unes des méthodes de création d'une bonne prise de terre.

Une conduite d'eau souterraine métallique en contact direct avec la terre sur au moins 10 pieds (3 mètres) peut être utilisée comme terre. Si une conduite d'eau n'est pas disponible, on pourra utiliser une tige ou un tuyau de 8 pieds (2m50) de long. Dans le cas d'un tuyau, ce dernier devra avoir un diamètre d'au moins 3/4 de pouce avec une surface extérieure anticorrosion. Dans le cas d'une tige en fer ou en acier, le diamètre minimal sera de 5/8 pouce; dans le cas d'une tige en métal non ferreux, cette dernière devra avoir un diamètre minimal de 1/2 pouce et son métal devra figurer sur la liste des métaux agréés pour la mise à la terre. Enfoncer le tuyau ou la tige dans le sol jusqu'à une profondeur de 8 pieds (2m50). Si l'on rencontre de la roche à moins de 4 pieds (1m25), enterrer le tuyau ou la tige dans une tranchée. Tous les outils électriques et les appareils raccordés à ce groupe électrogène devront obligatoirement soit être mis à la terre au moyen d'un fil de terre, soit être à double isolation.

Il est recommandé de:

1. D'utiliser des appareils électriques munis de cordons d'alimentation à 3 broches.
2. D'utiliser une rallonge munie d'une prise à 3 trous et d'une fiche à 3 broches à ses extrémités opposées afin d'assurer la continuité de la ligne de terre entre le groupe électrogène et l'appareil.

Nous recommandons fortement de vérifier et de respecter la bonne application de toutes les réglementations fédérales, d'état et locales relatives aux spécifications de mise à la terre.

APPLICATIONS

Cé génératrice est conçu pour fournir une alimentation électrique pour le fonctionnement d'éclairages, d'appareils, d'outils et de charges de moteur compatibles.

AVANT D'UTILISER L'UNITÉ

SUPPORTS DE TABLIER

L'alternateur comporte 2 supports de tablier rouges placés sous la base pour éviter tout dommage dû à une manipulation brutale pendant le transport.

⚠ IMPORTANT-CES ÉLÉMENTS DOIVENT ÊTRE RETIRÉS AVANT UTILISATION, SINON L'UNITÉ VIBRERA EXCESSIVEMENT ET RISQUE DE SE DÉTÉRIORER.

Utiliser seulement À L'EXTÉRIEUR et au moins à 6 m (20 pi) des loin de toutes fenêtres, portes ou bouches d'aération tel que recommandée par le Service de santé et les Centres pour le contrôle et la prévention des maladies américains. Le type de maison et les conditions du vent peuvent exiger une distance plus grande.

NE JAMAIS utiliser à l'intérieur d'une maison ou d'un garage, MÊME SI les portes et les fenêtres sont ouvertes.

Toujours poser la génératrice sur une surface stable et plate.

EXIGENCES PARTICULIÈRES :

Il existe peut-être des règlements en matière de santé et sécurité au travail (OSHA aux É.-U.), des règlements ou lois locales s'appliquant à l'utilisation prévue de cette génératrice.

Veillez consulter un électricien qualifié, un inspecteur en électricité ou un organisme local connaissant les codes et les règlements locaux :

- Certaines régions obligent l'enregistrement des génératrices auprès des entreprises de service locales.
- Des règlements additionnels peuvent être imposés lorsque la génératrice est utilisée sur un chantier de construction.

VÉRIFICATION / AJOUT DE LUBRIFIANT

AVIS: Une tentative de démarrage du moteur avant le remplissage en lubrifiant correct entraîne une panne de l'équipement.

NOTE : Si un manuel du moteur est fourni avec ce produit, veuillez respecter les instructions présentés dans le manuel du moteur au lieu des l'information ci-dessous.

Le lubrifiant moteur a une influence majeure sur la performance du moteur et la durée de service. De manière générale et pour toutes températures, de lubrifiant SAE 10W-30 est recommandée. Toujours utiliser une huile moteur à 4 temps conforme ou supérieure aux exigences de service SJ API.

Ce moteur est doté d'un dispositif qui arrête le moteur lorsque le niveau de lubrifiant est incorrect. Le moteur ne redémarre pas tant que le niveau de lubrifiant correct n'est pas atteint.

NOTE : Des lubrifiants moteur 2 temps non détergentes endommageront le moteur et ne doivent pas être utilisées.

1. Dévisser le capuchon d'huile/la jauge et les retirer.
2. Essuyer la jauge et l'insérer de nouveau dans le trou sans visser.
3. Retirer une nouvelle fois la jauge et vérifier le niveau de lubrifiant. Le niveau de lubrifiant doit être compris entre les niveaux minimal et maximal indiqués sur la jauge.

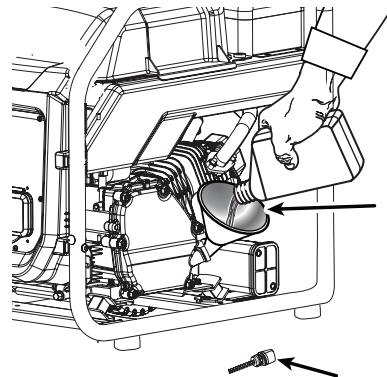
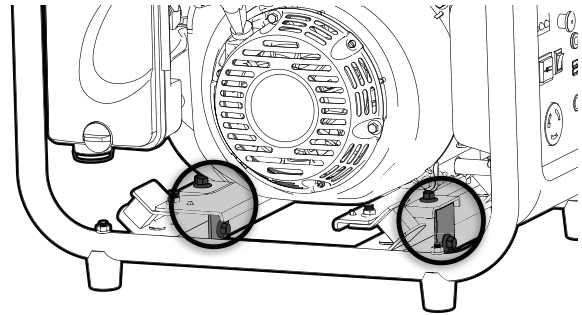

4. Si le niveau est faible, ajouter de lubrifiant moteur jusqu'à ce que le niveau se situe entre les niveaux minimal et maximal indiqués sur la jauge.
5. Réinstaller et serrer le bouchon d'huile/la jauge.

⚠ AVERTISSEMENT: CARBURANT EXPLOSIF!!
L'ESSENCE EST EXTRÊMEMENT INFLAMMABLE ET SES VAPEURS PEUVENT EXPLOSER SI ELLES S'ENFLAMMENT. IL NE FAUT ENTREPOSER L'ESSENCE QUE DANS DES CONTENEURS HOMOLOGUÉS, DANS DES BÂTIMENTS BIEN AÉRÉS, NON OCCUPÉS ET À L'ÉCART DES ÉTINCELLES ET DES FLAMMES.

NE PAS REMPLIR LE RÉSERVOIR DE CARBURANT LORSQUE LE MOTEUR EST CHAUD OU EN MARCHÉ CAR L'ESSENCE

RENVERSÉE PEUT S'ENFLAMMER SI ELLE ENTRE EN CONTACT AVEC LES PARTIES CHAUDES OU LES ÉTINCELLES PROVENANT DE L'ALLUMAGE. NE PAS METTRE LE MOTEUR EN MARCHÉ PRÈS DE CARBURANT QUI A ÉTÉ RENVERSÉ.

NE JAMAIS UTILISER D'ESSENCE COMME PRODUIT DE NETTOYAGE.

⚠ AVERTISSEMENT: NE PAS TROP REMPLIR LE RÉSERVOIR DE CARBURANT, LAISSER TOUJOURS DE LA PLACE POUR QUE LE CARBURANT SE DILATE.

⚠ AVERTISSEMENT: REVOIR CHAQUE AVERTISSEMENT AFIN D'ÉVITER LES RISQUES D'INCENDIE.

NE PAS RAVITAILLER EN CARBURANT LORSQUE LE MOTEUR MARCHÉ OU EST CHAUD.

AVANT DE RAVITAILLER EN CARBURANT, PLACER LA COMMANDE DU MOTEUR À LA POSITION " (ARRÊT).

FAIRE ATTENTION À NE PAS LAISSER ENTRER DE POUSSIÈRE, SALETÉ, EAU OU AUTRES CORPS ÉTRANGERS DANS LE CARBURANT.

ESSUYER BIEN TOUT CARBURANT RENVERSÉ AVANT DE DÉMARRER LE MOTEUR.

SE TENIR À L'ÉCART DE FLAMMES NUES. AVANT LE DÉMARRAGE

UTILISATION DE STABILISATEUR DE CARBURANT

Le carburant défraîchit, s'oxyde et se dégrade avec le temps. L'ajout de stabilisateur de carburant allonge la durée d'utilisation du carburant et permet d'éviter la formation de dépôts pouvant obstruer le circuit de carburant. Suivre les instructions du fabricant de stabilisateur de carburant pour le rapport stabilisateur/carburant correct.

1. Mélanger le stabilisateur de carburant et le carburant avant de remplir le réservoir en utilisant un contenant à carburant

ou tout autre récipient pour carburant approuvé et agiter légèrement pour bien mélanger.

NOTE : Pour maîtriser la quantité de stabilisateur de carburant à ajouter au moteur, toujours mélanger le stabilisateur de carburant et le carburant avant de remplir le réservoir plutôt qu'ajouter le stabilisateur de carburant directement dans le réservoir de carburant de la génératrice.

2. Replacer et serrer le bouchon.
3. Mettre le moteur en marche et le faire tourner pendant au moins 5 minutes pour que le stabilisateur pénètre dans tout le circuit de carburant.

CARBURANTS À BASE D'ÉTHANOL

AVIS : Ne pas utiliser d'essence E15 ou E85 dans ce produit. Une telle utilisation représente une violation de la loi fédérale et endommagera l'appareil et annulera la garantie. Utiliser seulement de l'essence sans plomb ne contenant pas plus de 10 % d'éthanol.

AJOUT DE CARBURANT

⚠ DANGER: RISQUE D'INCENDIE ET DE BLESSURES GRAVES : NE JAMAIS RETIRER LE CAPUCHON DU RÉSERVOIR D'ESSENCE PENDANT QUE L'APPAREIL FONCTIONNE. ÉTEINDRE LE MOTEUR ET LAISSER REFROIDIR L'APPAREIL PENDANT AU MOINS CINQ MINUTES. RETIRER LENTEMENT LE CAPUCHON.

⚠ AVERTISSEMENT : L'ESSENCE ET SES VAPEURS SONT EXTRÊMEMENT INFLAMMABLES ET EXPLOSIVES. POUR ÉVITER BLESSURES ET DOMMAGES MATÉRIELS, MANIPULER L'ESSENCE AVEC PRUDENCE. GARDER À L'ÉCART DES SOURCES D'ALLUMAGE, MANIPULER EN PLEIN AIR UNIQUEMENT, NE PAS FUMER LORS DE L'APPOINT DE CARBURANT ET ESSUYER IMMÉDIATEMENT TOUT CARBURANT RÉPANDU.

Lors de l'appoint de carburant du génératrice, vérifier que la machine se trouve sur une surface plane et horizontale. Si le moteur est très chaud, laisser le génératrice refroidir avant d'ajouter de l'essence. TOUJOURS faire l'appoint de carburant à l'extérieur.

1. Tournez le levier de carburant en position OFF.
2. Retirer lentement le bouchon du réservoir de carburant.
3. Remplir le réservoir de carburant à 25,4 mm (1 po) en dessous du haut du goulot du réservoir de carburant.
4. Replacer et serrer le bouchon.

⚠ AVERTISSEMENT: TOUJOURS ARRÊTER LE MOTEUR AVANT DE FAIRE LE PLEIN DE CARBURANT. NE JAMAIS RETIRER LE BOUCHON DU RÉSERVOIR D'ESSENCE LORSQUE LE MOTEUR TOURNE OU EST CHAUD. S'ASSURER QUE L'UNITÉ REPOSE SUR UNE SURFACE PLANE, À NIVEAU ET DE REMPLIR SEULEMENT À L'EXTÉRIEUR. SI LE MOTEUR EST CHAUD, LAISSER REFROIDIR L'UNITÉ PENDANT AU MOINS CINQ (5) MINUTES

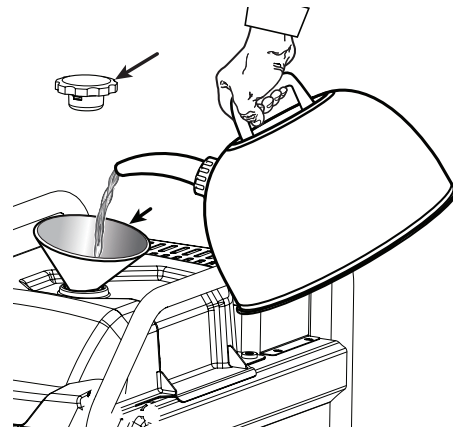

AVANT D'AJOUTER DE L'ESSENCE. REMETTRE IMMÉDIATEMENT LE BOUCHON DU RÉSERVOIR D'ESSENCE ET LE SERRER FERMEMENT. S'ÉLOIGNER D'AU MOINS 9 M (30 PI) DU POINT DE RAVITAILLEMENT AVANT DE LANCER LE MOTEUR. NE PAS FUMER, ET RESTER À L'ÉCART DES FLAMMES VIVES ET DES ÉTINCELLES ! NE PAS RESPECTER CES INSTRUCTIONS REPRÉSENTE UN RISQUE D'INCENDIE ET DE BLESSURES GRAVES.

NOTE : Toujours utiliser de l'essence sans plomb avec un indice d'octane de 86 ou plus. Ne jamais utiliser du carburant vieux, éventé ou contaminé et ne pas utiliser de mélange lubrifiant/carburant. Ne pas laisser la poussière ou l'eau pénétrer dans le réservoir de carburant. Ne pas utiliser le carburant E85.

FONCTIONNEMENT

MISE EN MARCHÉ DU MOTEUR

AVIS: Sur une surface à niveau, avec le moteur sur arrêt, vérifier le niveau d'huile avant chaque utilisation du générateur.

NOTE : Si l'emplacement de génératrice n'est pas à niveau, l'unité peut ne pas démarrer ou peut s'arrêter durant le fonctionnement.

1. Débrancher toutes les charges du générateur.
2. Tourner le levier de carburant à la position ON.
3. Déplacez le commutateur du moteur en position de marche.
4. Tirez le bouton de starter sur la position CLOSE/START.
5. Tirez sur la poignée du lanceur jusqu'à ce que le moteur démarre).

NOTE : Ne pas laisser la poignée repartir brusquement en arrière après le démarrage. La ramener doucement à sa place d'origine.

ARRÊT DU MOTEUR

Pour arrêter le moteur dans des conditions de fonctionnement normales :

1. Retirer toute charge du générateur.
2. Déplacez l'interrupteur Marche/Arrêt sur la position ARRÊT..

AVERTISSEMENT: PENDANT LE FONCTIONNEMENT OU LORS DU RANGEMENT, ALLOUEZ UN ESPACE LIBRE DE 91,4 CM (3 PI) DE CHAQUE CÔTÉ ET AU-DESSUS DE LA GÉNÉRATRICE. LAISSER REFROIDIR L'APPAREIL AU MOINS 30 MINUTES AVANT DE LE RANGER. LA CHALEUR CRÉE PAR LE TUYAU ET LES GAZ D'ÉCHAPPEMENT PEUT ÊTRE SUFFISAMMENT CHAUDE POUR CAUSER DES BRÛLURES GRAVES OU ENFLAMMER DES OBJETS COMBUSTIBLES.

FONCTIONNEMENT À ALTITUDE ÉLEVÉE

Ce moteur est configuré en usine pour fonctionner à une altitude inférieure à 609,6 m (2 000 pi) pour 099930628 et 095930628, ou 915 m (3 000 pi) pour 099930627. Faire fonctionner le moteur n'ayant pas la configuration requise selon une altitude donnée représente un risque d'augmentation des émissions, de diminution de la consommation d'essence, d'appauvrir la performance en plus de causer des dommages permanents. Les moteurs configurés pour fonctionner à haute altitude ne peuvent pas être opérés selon des conditions d'altitudes habituelles. Un centre de réparations qualifié devrait pour assurer la bonne configuration du moteur selon l'endroit d'utilisation.

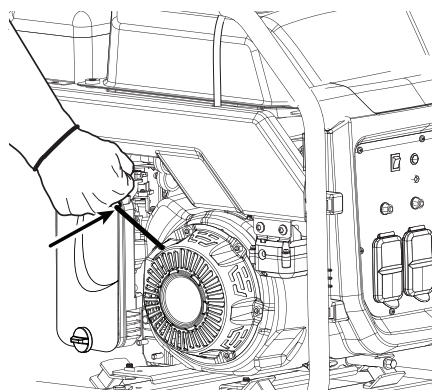
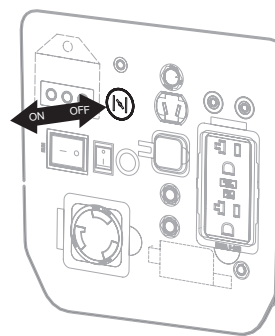
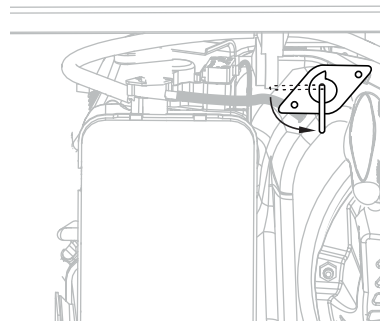

Viscosité recommandée à température ambiante

Viscosité de l'huile	°C		°F	
	Min	Max	Min	Max
SAE 0W-40	-40	40	-40	104
SAE 5W-40	-30	50	-22	122
SAE 10W-30 -	18	40	0	104
SAE 15W-40	-10	50	14	122

PROGRAMME D'ENTRETIEN

L'entretien normal, le remplacement ou la réparation des dispositifs du système antipollution doit être fait par un magasin de réparation ou un technicien qualifié possédant les pièces d'origine ou équivalentes. La garantie et les rappels pour réparations peuvent être faits par un centre de réparations autorisé; pour obtenir de l'aide, veuillez communiquer avec le service à la clientèle.

⚠ AVERTISSEMENT: AVANT D'INSPECTER, NETTOYER OU ENTREtenir L'ÉQUIPEMENT, COUPER LE MOTEUR, ATTENDRE QUE TOUTES LES PIÈCES EN MOUVEMENT S'ARRÊTENT, DÉCONNECTER LE FIL DE LA BOUGIE ET L'ÉCARTER DE LA BOUGIE. LAISSER LA MACHINE REFROIDIR PENDANT ENVIRON 30 MINUTES AVANT DE PROCÉDER À UN ENTRETIEN. LE NON-RESPECT DE CES INSTRUCTIONS PEUT ENTRAÎNER DES BLESSURES GRAVES OU DES DÉGÂTS MATÉRIELS.

⚠ AVERTISSEMENT: LORS DE LA RÉPARATION, UTILISER SEULEMENT LES PIÈCES DE RECHANGE RECOMMANDÉES OU ÉQUIVALENTES. L'USAGE DE TOUTE AUTRE PIÈCE POURRAIT CRÉER UNE SITUATION DANGEREUSE OU ENDOMMAGER L'OUTIL.

⚠ AVERTISSEMENT: NE PAS ALTÉRER, AJUSTER OU MODIFIER LE MODULE À CAPTEUR DE MONOXYDE DE CARBONE (CO) DE VOTRE GÉNÉRATRICE. LE DÉFAUT DE SUIVRE CES INSTRUCTIONS PEUT CAUSER UN MAUVAIS FONCTIONNEMENT DU MONITEUR CE QUI PEUT ENTRAÎNER LA MORT OU DES BLESSURES GRAVES.

AVIS: Inspecter périodiquement au complet le produit afin de s'assurer qu'aucune pièce (vis, écrous, boulons, chapeaux, etc.) n'est endommagée, manquante ou desserrée. Serrer solidement toutes les pièces de fixation et les chapeaux et ne pas utiliser le produit tant que toutes les pièces manquantes ou endommagées n'ont pas été remplacées. Veuillez communiquer avec le service à la clientèle ou un centre de réparations qualifié pour obtenir de l'aide.

ENTRETIEN GÉNÉRAL

Conserver le génératrice dans un environnement propre et sec sans exposition à la poussière, la saleté, l'humidité ou des vapeurs corrosives. Ne pas laisser les événements de refroidissement du génératrice s'obstruer avec des feuilles, de la neige, etc.

Ne pas utiliser un tuyau de jardinage pour nettoyer le génératrice. De l'eau pénétrant dans le circuit de carburant ou d'autres pièces internes de l'unité peut causer des problèmes réduisant la durée de vie du génératrice.

Pour nettoyer l'unité :

1. Utiliser une brosse à poils doux et/ou un aspirateur pour détacher et retirer la saleté et les débris.

2. Nettoyer les événements à pression basse ne dépassant pas 25 psi.
3. Essuyer les surfaces extérieures du génératrice avec un chiffon humide.

INSPECTION / NETTOYAGE DU FILTRE À AIR

Pour assurer un fonctionnement correct et une longue vie utile, garder les filtre à air propres.

1. Faire tourner le bouton vers la gauche pour libérer le couvercle. Retirer le couvercle et mettre de côté.
2. Retirer les éléments du filtre à air.
3. Si les éléments du filtre à air est sale, les nettoyer avec de l'eau savonneuse chaude. Rincer et laisser sécher.
4. Appliquer une légère couche d'huile moteur sur les éléments puis l'essorer.
5. Replacer l'élément dans le filtre à air.
6. Replacer le couvercle du filtre à air et tourner le bouton à droite pour serrer.

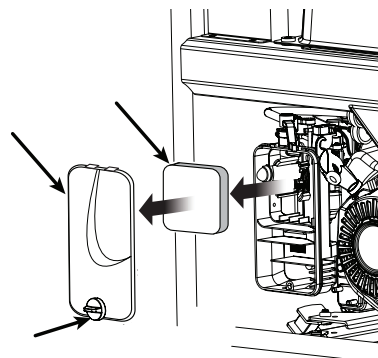

NOTE : S'assurer que le filtre est appuyés de façon appropriée à l'intérieur de la génératrice. Une installation incorrecte favorisera la pénétration de saleté dans le moteur, ce qui entraînera une usure rapide.

CHANGEMENT LUBRIFIANT DE MOTEUR

Pour obtenir un rendement optimal, il est nécessaire de changer d'lubrifiant moteur toutes les 100 heures ou tous les six mois d'utilisation.

1. Retirer le bouchon/jauge lubrifiant.
2. Dévisser et retirer huiler le bouchon d'égout.
3. Laisser le lubrifiant se vidanger complètement dans un contenant approuvé, en la drainant par l'orifice de remplissage.

NOTE : Vidanger lubrifiant pendant que le moteur est encore tiède mais pas brûlant. Lubrifiant tiède s'écoule plus rapidement et plus complètement.

AVERTISSEMENT: NE PAS CHANGER LE LUBRIFIANT LORSQUE LE MOTEUR EST CHAUD. UN CONTACT ACCIDENTEL AVEC LE LUBRIFIANT CHAUD POURRAIT CAUSER DE GRAVES BLESSURES.

4. Réinstaller la huiler le bouchon d'égout et bien serrer.
5. Remplir de lubrifiant en suivant les instructions de la section Vérification/ajout de lubrifiant. Pour connaître le volume de remplissage d'huile, consulter les Fiche technique au début du manuel ou le manuel fourni avec le moteur, si nécessaire.
6. Réinstaller et bouchon/jauge lubrifiant.

NOTE : Le lubrifiant usée doit être éliminée auprès d'un site approuvé. voir le détaillant d'huile local pour plus d'informations.

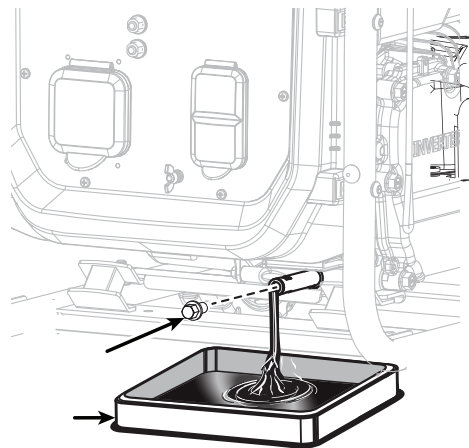

ENTRETIEN DE LA BOUGIE

L'écartement de la bougie doit être vérifié et la bougie doit être exempte de dépôts pour que le moteur fonctionne correctement. Pour vérifier :

1. Retirer le capuchon de bougie.
2. Nettoyer la saleté autour de la base de la bougie.
3. Retirer la bougie à l'aide de la clé à bougie ou douille.
4. Inspecter la bougie pour vérifier qu'elle n'est pas endommagée et la nettoyer avec une brosse métallique avant de la réinstaller. Si l'isolateur est fissuré ou écaillé, remplacer la bougie. Pour remplacer la bougie, consulter les Fiche technique au début du manuel ou le manuel fourni avec le moteur, si nécessaire.
5. Mesurer l'écartement de la bougie. L'écartement correct est de 0,60 - 0,70 mm (0,024 - 0,028 po). Pour augmenter l'écartement, si nécessaire, courber avec précaution l'électrode de terre (supérieure). Pour réduire l'écartement, taper doucement l'électrode de terre sur une surface dure.
6. Installer la bougie ; la visser à la main pour éviter de foirer le filetage.
7. Serrer avec la clé pour comprimer la rondelle. Si la bougie est neuve, utiliser 1/2 tour pour comprimer la rondelle. Si elle est usée, utiliser 1/8 à 1/4 de tour pour comprimer la rondelle.

NOTE : Une bougie mal serrée devient très chaude et peut endommager le moteur.

8. Installer le capuchon de bougie.

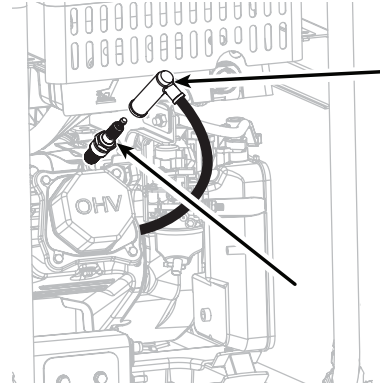

PARE-ÉTINCELLES

AVIS: Ce produit est équipé d'un pare-étincelles qui a été évalué par le Service forestier des États-Unis; cependant, les utilisateurs du produit doivent respecter les réglementations locales et gouvernementales de lutte contre l'incendie. Consulter les autorités appropriées. Contacter le service à la clientèle ou un centre de réparations qualifié pour acheter un pare-étincelles de rechange.

Le pare-étincelles doit être nettoyé ou remplacé toutes les 50 heures de fonctionnement ou tous les ans pour assurer le rendement optimal du produit. L'emplacement du pare-étincelles diffère suivant le modèle. Contacter le concessionnaire le plus proche pour connaître l'emplacement du pare-étincelles sur le modèle utilisé.

Pour nettoyer le pare-étincelles :

1. Dévisser la vis du capuchon. Retirer le capuchon et pare-étincelles.
2. Nettoyer le pare-étincelles à l'aide d'une brosse (non fourni).
3. Remettez le pare-étincelles en place et serrez la vis.

VIDANGE DU RÉSERVOIR DE CARBURANT/ CARBURATEUR

Afin de prévenir les dépôts de gommages dans le circuit de carburant, vidanger le carburant du réservoir et du carburateur avant de le remiser.

VIDANGE DU RÉSERVOIR DE CARBURANT

1. Déplacez le soupape de carburant en position OFF (ARRET).
2. Retirer le conduit d'essence du raccord à tuyau cannelé en pressant les extrémités de l'étrier puis faire glisser le conduit d'essence pour le retirer.

NOTE : S'assurer que la conduite de carburant située entre le robinet à essence et le carburateur est retirée, et NON la conduite située entre le robinet à essence et le réservoir à essence.

3. Installer une extrémité du tuyau de vidange (non fourni) sur le raccord à tuyau cannelé et placer l'autre extrémité dans un récipient suffisamment large pour contenir le carburant vidangé.
4. Déplacez le soupape de carburant en position ON.
5. Lorsque l'essence du réservoir a été vidée, placer le levier de carburant à la position OFF (ARRET) et réinstaller correctement le conduit d'essence au raccord à tuyau cannelé.

VIDANGE DU CARBURANT DU CARBURATEUR

1. Déplacez le soupape de carburant en position OFF (ARRET).
2. Placer un récipient adapté sous la vis de vidange du carburateur pour recueillir le carburant ; desserrer la vis.
3. Laisser le carburant se vidanger complètement dans le récipient.
4. Resserrer la vis de vidange.

NOTE : Consulter les directives d'élimination des déchets locaux pour éliminer le carburant correctement.

ENTRETIEN

	Avant chaque utilisation	Après 1 mois ou 20 heures de fonctionnement	Tous les 3 mois ou 50 heures de fonctionnement	Tous les 6 mois ou 100 heures de fonctionnement	Chaque année ou toutes les 300 heures de fonctionnement
Vérifier l'huile moteur	•				
Changer l'huile moteur ²		•		•	
Vérifier le filtre à air	•				
Nettoyer le filtre à air			•		
Remplacer le filtre à air ²					•
Vérifier/régler l'écartement de la bougie				•	
Remplacer la bougie ²					•
Vérifier/nettoyer le pare-étincelles				•	
Vérifier/régler le jeu des soupapes ^{1,2}					•
Nettoyer le réservoir de carburant et le filtre ^{1,2}				•	
Vérifier de tuyaux de carburant	•				
Filtre à carburant	Inspecter				Remplacer
Vérifier tous raccords de tuyaux	•				•
Recharger la batterie (si présent)				•	
Inspecter le évent de vapeur du réservoir de carburant (si présent)	•				•
Inspecter la boîte de carbone (modèles CARB seulement)	•				•

1. Ceci ne doit être effectué que par un centre de réparations qualifié.
2. Consulter le manuel du moteur pour prendre connaissance du calendrier d'entretien de cet article.

NOTE : L'entretien doit être effectué plus fréquemment lorsque le générateur est utilisé dans des zones poussiéreuses. Lorsque le générateur a dépassé les valeurs maximum indiquées dans le tableau, l'entretien doit continuer à être effectué selon les intervalles ou aux fréquences indiqués.

ALMACENAMIENTO

PRÉPARATION POUR REMISAGE

Lors de la préparation du générateur pour le remisage, laisser l'appareil refroidir pendant 30 minutes puis suivre les instructions ci-dessous.

MOINS D'2 MOIS

Vidanger l'essence du réservoir et la disposer dans un récipient adapté selon les règlements nationaux et locaux en vigueur.

2 MOIS À 1 AN

Vidanger le carburant du carburateur.

Vidanger l'essence du réservoir et la disposer dans un récipient adapté selon les règlements nationaux et locaux en vigueur.

1 AN OU PLUS

Vidanger le carburant du carburateur.

Retirer la bougie.

Vidanger l'essence du réservoir et la disposer dans un récipient adapté selon les règlements nationaux et locaux en vigueur.

Placer une cuillère à soupe de lubrifiant moteur dans le cylindre de la bougie. Faire tourner lentement le moteur avec le cordon pour répartir le lubrifiant.

Réinstaller la bougie.

Vidanger le lubrifiant moteur.

APRÈS LE REMISAGE :

Remplir d'essence fraîche.

⚠ AVERTISSEMENT L'ESSENCE EST EXTRÊMEMENT INFLAMMABLE ET PEUT DEVENIR EXPLOSIVE DANS CERTAINES CONDITIONS. VÉRIFIEZ QUE LE MOTEUR EST ARRÊTÉ ET FROID, PUIS VIDangez LE CARBURANT DANS UNE ZONE BIEN AÉRÉE. NE FUMEZ JAMAIS ET N'ÉMETTEZ AUCUNE FLAMME NUE OU ÉTINCELLE À PROXIMITÉ PENDANT CETTE PROCÉDURE.

NOTE : Si l'essence est entreposée dans un contenant adéquat pour une utilisation ultérieure, s'assurer qu'un stabilisateur de carburant est ajouté à l'essence conformément aux instructions de son fabricant.

DÉPANNAGE

Symptôme	Problème	Solution
Le moteur ne démarre pas	Le contacteur du moteur est sur arrêt.	Mettre le contacteur du moteur sur marche.
	Le robinet de carburant est OFF (ARRÊT).	Mettre le robinet de carburant sur ON (MARCHE).
	Pas de carburant.	Remplir le réservoir de carburant.
	Carburant trop vieux ou présence d'eau dans le carburant.	Vidanger l'ensemble du système et remplir de carburant frais.
	Niveau d'huile bas.	Le moteur est équipé d'un arrêt en cas de bas niveau d'huile. Remplir le réservoir, si le niveau de lubrifiant du moteur est trop bas, avant de démarrer la génératrice. Vérifier le niveau d'huile moteur et faire l'appoint si nécessaire.
	Bougie défectueuse, encrassée ou mal écartée.	Remplacer la bougie.
	Moteur remisé sans traitement ou vidange de l'essence, ou plein fait avec un mauvais carburant.	Vidanger le carburant et le carburateur. Remplir d'essence fraîche.
	Filtre à air encrassé.	Contactez un centre de réparations qualifié.
	Le voyant DEL du capteur CO clignote en rouge indiquant un risque de CO.	Quitter immédiatement la zone et vous rendre dans un lieu extérieur en plein air. Bien ventiler la zone avant d'occuper les lieux de nouveau. S'assurer que la génératrice est placée dans un lieu extérieur en plein air et placer l'évacuation à l'écart des structures occupées.
Le voyant DEL du capteur CO clignote en jaune et/ou émet un bip audible indiquant un défaut du capteur.	Le capteur CO doit être réparé ou remplacé. Communiquer avec le Service à la clientèle ou un centre de réparation qualifié pour de l'aide.	
Moteur difficile à démarrer.	Eau dans le carburant.	Vidanger l'ensemble du système et remplir de carburant frais.
	Étincelle de bougie faible.	Contactez un centre de réparations qualifié.
Le moteur manque de puissance.	Moteur remisé sans traitement ou vidange de l'essence, ou plein fait avec un mauvais carburant.	Vidanger le carburant et le carburateur. Remplir d'essence fraîche. Si le problème persiste, contactez le centre de réparations qualifié le plus proche.
	Filtre à air encrassé.	Nettoyer ou remplacer selon le besoin.
La prise c.a. ne fonctionne pas.	L'appareil branché est défectueux.	Essayer un autre article.
	Le générateur est surchargé.	Enlever des chargements et appuyer le bouton de réarmement.
	Disjoncteur débranché.	Réinitialisez à nouveau le disjoncteur c.a.
Le générateur émet un cognement ou un cliquettement.	Un cognement ou un cliquettement sous une lourde charge est normal. Cependant, s'il a lieu sous une charge normale à un régime moteur régulier, le problème peut provenir de la marque de carburant utilisée.	Choisir une autre marque et s'assurer que l'indice d'octane est supérieur ou égal à 86. Si le problème continue, contactez le centre de réparations qualifié.

Si le problème persiste après avoir essayé les solutions ci-dessus, contactez le service à la clientèle ou un centre de réparations qualifié pour obtenir de l'aide.

AVIS Le propriétaire de cet équipement est tenu d'effectuer les entretiens requis indiqués dans la section Entretien. Il est recommandé de conserver tous les reçus d'entretien de votre équipement. La négligence ou l'oubli de procéder à l'entretien requis représente un risque d'augmentation des émissions, de diminuer le rendement énergétique, de nuire à la performance, créer des bris irréparables du moteur et de annuleront la garantie.

CARACTÉRISTIQUES

Specifications

Type de moteur.....	Cylindre unique, 4 temps, refroidissement par air forcé
Cylindrée (cc)	212
Système d'allumage	Électronique
Écartement de la bougie d'allumage.....	0,7 à 0,8 mm (0,028 à 0,032 po)
Volume de carburant	1,85 gallons américains (7 L)
Consommation de carburant (g/(kW·h)	≤ 395
Temps de fonctionnement continu à 100 % de la charge (h)	4
Temps de fonctionnement continu à 50 % de la charge (h).....	7
Capacité en huile.....	0,60 quart (0,56L)
Sortie nominale (CC)	12V 8,3A
Fréquence nominale (Hz)	60
Tension nominale (V).....	120
Puissance de sortie nominale (kW)	3,2
Puissance de sortie en pic de surtension (kW)	3,5
Phase	Monophasé
Distorsion harmonique totale	< 3%

NOTER LE NUMÉRO DE SÉRIE

Noter ci-dessous le numéro de modèle ainsi que le numéro de série et la date d'achat de votre appareil. Votre concessionnaire a besoin de ces renseignements lors des commandes de pièces

Numéro de modèle _____

Numéro de série _____

Date d'achat _____
(À remplir par l'acheteur)

Gasoline generator set / Groupes électrogènes essence	
Model / Modèle: GEN-3500-iMM1	Time Rating / Puissance nominale: 3.2kW
Serial Number/Numéro De Sér: XXXXXXXXXX	Rated power / Puissance nominale: 3.2kW
AC voltage / Tension C.A.: 120V	Insulation Class/Classes Insulation: F
Current / Courant: 26.7A	Rated load speed/Tours par minute: 3600RPM
Frequency / Fréquence: 60Hz	Power factor / Facteur de puissance: 1
Phase/Phase: Single/Seul	DC Output / Tension Intensité CC: 12V 8.3A
Maximum ambient temperature / Température maximale: 40 C°	
Date of manufacture / Date de fabrication: 2021-1 2 3 4 5 6 7 8 9 10 11 12	
For electrical equipment only / Pour matériel électrique seulement	
For use in a weather protected area only / Employez uniquement dans un emplacement à l'abri des intempéries	
Do not use AC and DC at the same time / Ne pas utiliser CA et CC en même temps	





CONDITIONS DE LA GARANTIE

Mi-T-M garantit toutes les pièces (à l'exception de celles stipulées ci-dessous), de votre nouveau groupe électrogène en cas de défauts de matériaux et de fabrication pendant les périodes suivantes:

Pendant un (1) années à partir de la date d'achat initiale.

Les pièces défectueuses ne résultant pas d'une usure normale seront réparées ou remplacées à notre choix pendant la période de garantie. Quoi qu'il arrive, le remboursement est limité au prix d'achat.

PIECES EXCLUES DE LA GARANTIE

1. Le moteur et le générateur sont garanti séparément par son fabricant et est sujet aux limites ci-inclus.
2. Cette garantie ne couvre pas les pièces endommagées par l'usure normale, une mauvaise utilisation, une utilisation abusive ou un fonctionnement autre que recommandé. La garantie ne couvre pas les dégâts provoqués par un mauvais suivi des procédures de fonctionnement et d'entretien .
3. L'utilisation de pièces de réparation autres que celles d'origine annule la garantie.
4. Les pièces renvoyées en port payé, à notre usine ou à un centre de réparation Mi-T-M agréé seront inspectées et remplacées gratuitement si elles s'avèrent être défectueuses et couvertes par la garantie. Il n'existe aucune garantie prolongeant les dates d'expiration stipulées ci-dessus. Le fabricant n'est en aucun cas responsable des pertes d'usage, de temps ou de location, des dérangements causés, des pertes commerciales ou des dommages qui en résultent.

Pour toute question de service ou de garantie, s'adresser à
Mi-T-M Corporation, 50 Mi-T-M Drive, Peosta, IA 52068-0050
Tél.: 563-556-7484 / 800-553-9053 / Fax 563-556-1235
Du lundi au vendredi de 8h00 à 17h00, heure centrale

DÉCLARATION DE GARANTIE CONTRÔLE D'ÉMISSIONS POUR LA CALIFORNIE

VOS DROITS ET OBLIGATIONS DE GARANTIE

Le comité des ressources de l'air de la Californie et le fabricant sont heureux d'expliquer la garantie du système de contrôle d'émissions de votre 2022/2023 l'année modèle petit moteur non routier (désigné ci-dessous par "SORE"). En Californie, les nouveaux SOREs doivent être conçus, construits et équipés pour se conformer aux normes anti-smog rigoureuses de l'état.

Le fabricant doit garantir le système de contrôle d'émissions de vos SOREs pendant la durée de temps décrite ci-dessous, à condition qu'il n'y ait eu aucun abus, négligence ou entretien incorrect de vos SOREs.

Votre système de contrôle d'émissions peut inclure des pièces telles que le carburateur ou le système d'injection de carburant, les canalisations de carburant et le circuit d'allumage. Les tuyaux, attaches, connecteurs et autres pièces liés aux émissions peuvent aussi être inclus.

Quand une condition couverte par la garantie existe, le fabricant réparera gratuitement votre petit moteur non-routier, y compris le diagnostic, les pièces et la main d'œuvre.

COUVERTURE DE LA GARANTIE DU FABRICANT :

Le système de contrôle d'émissions est garanti pendant deux années. Si toute pièce liée aux émissions de votre moteur est défectueuse, elle sera réparée ou remplacée par le fabricant.

RESPONSABILITÉS DU PROPRIÉTAIRE VIS À VIS DE LA GARANTIE:

- En tant que propriétaire du SORE, vous êtes responsable de l'exécution des opérations d'entretien obligatoires énumérées dans le manuel du propriétaire. Le fabricant recommande que vous conserviez tous les reçus concernant l'entretien de votre SORE, mais le fabricant ne peut dénier la garantie seulement à cause de reçus manquants.
- En tant que propriétaire du SORE, vous devez cependant être conscient que le fabricant peut refuser la couverture de la garantie si votre SORE ou une pièce tombe en panne à cause d'abus, de négligence, d'entretien incorrect ou de modifications non approuvées.
- Vous êtes responsable de la présentation de votre SORE à un centre de distribution ou chez un concessionnaire réparateur agréé par le fabricant, 50 Mi-T-M Drive, Peosta, IA 52068 (désigné ci-dessous par Mi-T-M) dès qu'un problème est identifié. Les réparations de garantie doivent être effectuées dans un délai raisonnable sans dépasser 30 jours.

Pour toute question relative à votre couverture de garantie, vous devez contacter le département Service après-vente le fabricant à 1-800-553-9053.

Le fabricant garantit à l'acheteur initial et à chaque acheteur suivant que le SORE (1) a été conçu, fabriqué et équipé pour se conformer à tous les règlements en vigueur, et (2) est exempt de défauts de matière première ou de construction qui feraient qu'il ne soit pas conforme aux normes comme peut être applicable dans les termes et conditions indiquées ci-dessous.

COUVERTURE DE GARANTIE GÉNÉRALE DES SYSTÈMES D'ÉMISSIONS

-La Californie Seulement-

- (a) La période de garantie commence à la date où le moteur est livré à l'acheteur initial ou lors de sa première utilisation. La période de garantie est de deux années.
- (b) La garantie des pièces relatives aux émissions, sujette à certaines conditions et exclusions telles qu'indiquées ci-dessous, est la suivante :
 - (1) Toute pièce sous garantie qui ne doit pas être remplacée au titre d'une révision obligatoire spécifiée dans votre manuel du propriétaire est garantie pour la période de garantie indiquée ci-dessus. Si la pièce s'avère défectueuse pendant la période de couverture de garantie, elle sera réparée ou remplacée par le fabricant selon le paragraphe ci-dessous. Toute pièce ainsi réparée ou remplacée au titre de la garantie sera garantie pendant le reste de la période de garantie.
 - (2) Toute pièce sous garantie qui est seulement programmée pour une inspection régulière dans votre manuel du propriétaire est garantie pour la période de garantie indiquée ci-dessus. Toute pièce ainsi réparée ou remplacée au titre de la garantie sera garantie pendant le reste de la période de garantie.
 - (3) Toute pièce sous garantie qui doit être remplacée au titre d'une révision obligatoire dans votre manuel du propriétaire n'est garantie que pendant la période de temps jusqu'à la première date de remplacement programmé pour cette pièce. La pièce sera réparée ou remplacée par le fabricant selon le paragraphe (4) ci-dessous si elle s'avère défectueuse avant le premier remplacement programmé. Toute pièce ainsi réparée ou remplacée au titre de la garantie sera garantie pendant le reste de la période jusqu'au moment du premier remplacement programmé pour la pièce.
 - (4) La réparation ou le remplacement de toute pièce sous garantie, sous réserve des conditions ci-incluses, sera exécuté gratuitement chez un concessionnaire réparateur agréé.
 - (5) Nonobstant les clauses de ce document, les services ou réparations sous garantie seront fournis par tous nos centres de distribution agréés pour l'entretien des moteurs en question.
 - (6) Le propriétaire ne sera pas facturé pour le travail de diagnostic qui mène à la détermination qu'une pièce sous garantie est en effet défectueuse, à condition que le travail de diagnostic soit effectué par un concessionnaire réparateur agréé.
 - (7) Pendant toute la période de garantie du moteur indiquée ci-dessus, le fabricant maintiendra à disposition un stock de pièces sous garantie suffisant pour satisfaire la demande prévue pour telles pièces.
 - (8) Toute pièce de remplacement peut être utilisée pour l'exécution de tout entretien ou réparations au titre de la garantie et doit être fournie gratuitement au propriétaire. Une telle utilisation ne changera pas les obligations de le fabricant vis à vis de la garantie.

- (8) Toute pièce de remplacement peut être utilisée pour l'exécution de tout entretien ou réparations au titre de la garantie et doit être fournie gratuitement au propriétaire. Une telle utilisation ne changera pas les obligations de Mi-T-M vis à vis de la garantie.
 - (9) Les pièces ajoutées ou modifiées qui ne sont pas homologuées par le comité des ressources de l'air de la Californie ne doivent pas être utilisées. L'utilisation de pièces ajoutées ou modifiées non-homologuées par l'acheteur initial constituera un motif de non-application de garantie. Mi-T-M ne pourra être tenu responsable de la défaillance de pièces sous garantie dont la cause est l'utilisation de pièces ajoutées ou modifiées non-homologuées.
 - (10) Mi-T-M fournira tous les documents décrivant les procédures ou politiques de garantie Mi-T-M dans les cinq jours ouvrables suivant la demande du dirigeant.
- (c) PIÈCES SOUS GARANTIE: La réparation ou le remplacement au titre de la garantie de toute pièce normalement couverte par cette garantie peut être refusée si Mi-T-M démontre que le moteur a été abusé, négligé ou mal entretenu, et que cet abus, négligence ou mauvais entretien est la cause directe de la nécessité de réparer ou remplacer cette pièce. Néanmoins, le réglage d'une pièce comprenant un dispositif limiteur de réglage installé en usine et qui fonctionne correctement est tout de même couvert par la garantie. Les pièces suivantes sont couvertes sous la garantie d'émissions.
- (1) Réservoir de carburant*
 - (2) Bouchon de carburant
 - (3) Canalisation de carburant (pour carburant liquide et vapeurs de carburant)
 - (4) Raccords de canalisation de carburant
 - (5) Attaches *
 - (6) Soupapes de surpression*
 - (7) Valves de régulation *
 - (8) Électrovannes de commande*
 - (9) Contrôles électroniques*
 - (10) Diaphragmes de contrôle du vide *
 - (11) Câbles de commande*
 - (12) Connexions de commande*
 - (13) Valves de purge*
 - (14) Joints*
 - (15) Séparateur de liquide/vapeur
 - (16) Cartouche de carbone
 - (17) Support de fixation de cartouche
 - (18) Raccord du port de purge du carburateur

*Note : En ce qui concerne le système de contrôle des émissions par évaporation.

(d) Liste de pièces sous garantie du système de contrôle des émissions par échappement

- (1) Système de dosage de Carburant
 - (i) Carburateur et pièces internes (et/ou régulateur de pression ou système d'injection de carburant).
 - (ii) Système de retroaction et de commande de rapport d'air/carburant.
 - (iii) Système d'enrichissement au démarrage à froid.
- (2) Système d'admission d'air
 - (i) Système contrôlé d'admission d'air chaud
 - (ii) Collecteur d'admission
 - (iii) Filtre à air
- (3) Circuit d'allumage
 - (i) Bougies d'allumage
 - (ii) Magnéto ou circuit d'allumage
 - (iii) Système d'avance/retard à l'allumage.
- (4) Système de Recirculation des gaz d'échappement RGE (EGR)
 - (i) Boîtier de soupapes RGE (EGR) et garniture du carburateur (le cas échéant)
 - (ii) Système de régulation RGE (EGR) du taux de réaction
- (5) Système d'injection d'air
 - (i) Pompe à air ou Robinet de réglage
 - (ii) Vannes influent le taux d'écoulement
 - (iii) Collecteur de distribution
- (6) Système du catalyseur ou réacteur thermique
 - (i) Convertisseur catalytique
 - (ii) Réacteur thermique
 - (iii) Collecteur d'échappement
- (7) Méthode de contrôles des particules
 - (i) Pièges, filtres, dépoussiéreurs, et autres dispositifs pour capturer les émissions de particules
- (8) Articles divers utilisés dans les systèmes ci-dessus
 - (i) Contrôles électroniques
 - (ii) Aspirateur, température, et soupapes, commutateurs et valves à minuterie
 - (iii) Tuyaux, courroies, connecteurs et assemblages

INTRODUCCIÓN

Gracias por comprando este Mi-T-M producto.

Lea este manual con cuidado para aprender como operar y heacerie servicao su máquina correcto. Falla resultaría en lesiones personales o daño a equipo.

Este manual debe considerar una parte permanente de su máquina y debe quedar con máquina cuando venderla.

Medidas en este manual se dan en sistema métrico y en equivalentes de unidades de Estado Unidos. Use sólo partes y cierres de reemplazar correctos. Cierres métricos y pulgadas necesitarian un tirón especial de métrico o pulgada.

Lados de mano derecha y mano izquierda se determinan de que da al fin de máquina.

El número de serie está situada en sección de especificaciones o números de identificación. Escriba correcta todos números para ayndaría en encontrar la máquina si sea robado. Su concesionario también necesite estos números cuando ordenaría partes. Ponga números de identificación en lugar seguro atuera de máquina.

Garantía provece de concesionario para quien opere y mantenga su equipo como descrito en este manual. Este manual está explicado en certificado de garantía que se vea en este manual.

Esta garantía provece la seguridad que su concesionario daría garantía de productos donde defectos aparecen durante tiempo de garantía. Debe abusar al equipo o cambios para modificar la función atrás de especificaciones de fabrica la garantía será vació.

THIS SPARK IGNITION SYSTEM COMPLIES WITH
CANADIAN ICES-002.
CE SYSTÈME D'ALLUMAGE PAR ÉTINCELLE EST
CONFORME À LA NORME NMB-002 DU CANADA.

▲ ADVERTENCIA

▲ **ADVERTENCIA:** Este producto puede exponerlo a productos químicos, incluido el plomo, que el Estado de California conoce a causar cáncer y defectos congénitos u otros daños reproductivos. Para obtener más información, visite www.P65Warnings.ca.gov

▲ ADVERTENCIA

▲ **ADVERTENCIA:** Este producto puede exponerle a químicos incluyendo carbon monoxide, que es conocido por el Estado de California como causante de defectos de nacimiento u otros daños reproductivos. Para mayor información, visite www.P65Warnings.ca.gov.

INTRODUCTION

AVISO

GARANTÍA FEDERAL DE DEFECTO DE COMPONENTE DE EMISIÓN Y GARANTÍA DE CALIFORNIA DE CONTROL DE EMISIÓN son aplicables a sólo esos motores/generadores que deben cumplir con EPA (Agencia de Protección Ambiental) y CARB (Consejo de Recursos Aires de California) regulaciones de emisión en Los E.E.U.U.

AVISO

Para motores / generadores que están exportados y usados en otros países de E.E.U.U., servicio garantía hará de distribuidor en cada país en acuerdo con policia de garantía de estándar de motor/generador de Mi-T-M como aplicable.

ÍNDICE DE AIRE

Para mostrar conformidad con regulaciones de emisiones de California, una etiqueta ha proveido que mostrando nivel de Índice de Aire y tiempo durable de este motor.

El nivel de Índice de Aire significa como limpiado el exhausto de un motor después de tiempo. Una gráfica de barra que está escalado de "0" (más limpie) a "10" (menos limpie) se usa para mostrar el nivel de Índice de Aire en motor. Un nivel de Índice de Aire más bajo representar exhausto más limpie de un motor.

Un nivel de Índice de Aire más bajo representar exhausto más limpie de un motor.

Palabra Descriptiva Aplicado al Período de Durabilidad de Emisiones

Moderado:	50 horas (motor de 0 a 80 cc)
	125 horas (motor más de 80 cc)
Intermedio :	125 horas (motor de 0 a 80 cc)
	250 horas (motor más de 80 cc)
Prolongado:	300 horas (motor de 80 cc)
	500 horas (motor más de 80 cc)

ADVISOR: Esta etiqueta tiene que quedar en motor o pieza de equipo, y sólo quitar de comprador último antes de operación.

MATERIAS

INTRODUCCIÓN.....	62
MATERIAS	64
SEGURIDAD	65
MANDOS	73
PREPARANDO LA GENERADOR	76
OPERACIÓN.....	80
SERVICIO.....	82
ALMACENAMIENTO.....	87
LOCALIZACIÓN DE FALLAS	88
ESPECIFICACIONES.....	89

TODA INFORMACIÓN, ILUSTRACIONES, Y ESPECIFICACIONES EN ESTE MANUAL SE BASA EN INFORMACIÓN LO ÚLTIMO QUE DISPONIBLE AL TIEMPO DE PUBLICACIÓN. SE RESERVA EL DERCHO DE EFECTUAR COMBIOS SIN PREVIO AVISO.

SEGURIDAD

RECONOZCA INFORMACIÓN DE SEGURIDAD

Este es el símbolo de alerta de seguridad. Cuando mire este símbolo en la máquina o manual, sea alerta de posibilidad o potencia de graves personales.

Siga precauciones recomendables y prácticas de operación.



COMPRENDA PALABRAS DE ALERTAS

Una palabra de alerta -- Peligro, Advertencia, Precaución -- se usa con el símbolo de alerta de seguridad. Peligro indica la situación más seria.

Señales de seguridad como PELIGRO y ADVERTENCIA está situada cerca de riesgos específicos. Precauciones generales están en una lista en las señales de seguridad precaución a mensajes de seguridad en este manual.

 **PELIGRO**

 **ADVERTENCIA**

 **PRECAUCION**

SIGA LAS INSTRUCCIONES DE SEGURIDAD

Lea con cuidado todos mensajes de seguridad en este manual y en las señales de seguridad en máquina. Mantengase señales de seguridad en condición bueno. Reemplace desaparecidos o señales de seguridad con daño. Asegurese que componentes nuevos de equipo y partes de reparación incluir las señales de seguridad último. Señales de seguridad para reemplace son disponibles de su concesario.

Aprenda como operar la máquina y como usar los mandos correcta. No permita nadie para operar sin instrucciones.

Mantengase la máquina en condición corecta para trabajar. Modificaciones con no autorizado a la máquina pueden afectar la función y/o seguridad y afecta la vida de máquina.

Si usted no entiende cualquier parte de este manual y no necesita ayuda, entre en contacto con a su distribuidor.



MONÓXIDO DE CARBONO- GAS VENENOSO

Use generador en aire libre, afuera de ventanas abiertas, tiros, o puertas. Exhausto de generador contiene monóxido de carbono- un gas venenoso que puede matarle. No puede oler o ver este gas.

Nunca use generador en espacios cerrados o parcialmente cerrados. Generadores puede producir nevelas altas de monóxido de carbono muy rápido. Cuando use un generador portable, recuerde que no puede oler o ver monóxido de carbono. Aunque si no pueda oler gases de exhausto, puede exponerle a monóxido de carbono.

Si empieza sentir enfermo, mareo, o débil cuando usando generador, vaya adentro PRONTO. NO RETRASE. Monóxido de carbono de generadores puede llevar rápidamente a todo incapacitado y muerte.

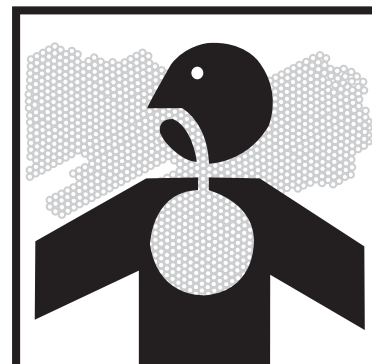

Si tenga síntomas serias, tenga atención medica inmediatamente . Diga empleados medicos que sospechar de venenoso de monóxido de carbono.

Si tenga síntomas mientras adentro diga alguien llamar el departamento de fuegos para determinar cuando seguro para entrar otra vez el edificio.

NUNCA opere generador en atmósfera explosivo, cerca materias combustibles o donde ventilación no es suficiente para llevar gases de exhausto afuera. Gases de exhausto puede causar lesiones graves o muerte.

NUNCA use generador adentro, incluyendo en casas, garajes, sótanos, espacios pequeños, y otras áreas cerradas o parcialmente cerradas, aunque con ventilación. Abriendo puertas y ventanas o usando ventiladores no prevenir acumulación de monóxido de carbono en casas.

Siga las instrucciones que viene con su generador. Encuentre unidad de aire libre y afuera de puertas, ventanas, y tiros que puede permitir gas de monóxido de carbono para entrar adentro.

Funcione SOLAMENTE el generador al aire libre y lejos de tomas de aire.

NUNCA funcione el generador dentro de hogares, de garajes, de verrientes, o de otros espacios semi-enclosed. Estos espacios pueden atrapar los gases venenosos INCLUSO SI usted funciona un ventilador o abre puertas y ventanas.

Si usted comienza a sentirse enfermo, mareado, o débil mientras que usa el generador, cerró si apagado y consigue el aire fresco ENSEGUIDA. Vea a doctor. Usted puede tener envenenamiento de monóxido de carbono.

Instale alarmas de monóxido de carbono que operados de bateria o alarmas de monóxido de carbono enchufadas con seguridad de

⚠ DANGER	⚠ DANGER	⚠ PELIGRO
<p>Using a generator indoors CAN KILL YOU IN MINUTES. Generator exhaust contains carbon monoxide. This is a poison you cannot see or smell.</p> <p>NEVER use inside a home or garage, EVEN IF doors and windows are open. Only use OUTSIDE and far away from windows, doors, and vents.</p>	<p>L'utilisation d'un groupe électrogène à l'intérieur PEUT VOUS TUER EN QUELQUES MINUTES. Le gaz d'échappement du groupe électrogène contient de l'oxyde de carbone. C'est un gaz toxique que l'on ne peut pas voir ou sentir. Ne JAMAIS utiliser à l'intérieur d'une maison ou d'un garage, MÊME SI les portes et fenêtres s'ont ouvertes. N'utiliser qu'à l'EXTÉRIEUR et bien éloigné des fenêtres, portes, et conduits d'aération.</p>	<p>Utilizando un generador adentro PUEDE MATARLE EN MINUTOS. El escape de generador contiene monóxido de carbono. Este es un gas tóxico que usted no puede ver ni puede oler. Nunca utilice dentro de un hogar ni el garaje, INCLUSO SI puertas y ventanas estén abiertas. Solo utilice AFUERAS y lejos de ventanas abiertas, las puertas, y descargas.</p> <p style="text-align: right; font-size: small;">34-1916/083012</p>



batería en su casa según las instrucciones de instalación de fabricante. Las alarmas de monóxido de carbono deben tener certificación de requisitos de calidades de seguridad últimos para alarmas de monóxido de carbono. (UL 2034, IAS 6-96 o CSA 6.19.01).

Examine su alarma de monóxido de carbono frecuentemente y reemplace baterías muertas.

INSTRUCCIONES DE SEGURIDAD DE LLENADO DE COMBUSTIBLE

Gasolina es flamable extremo y sus vapores pueden explotar si inflamarse.

Observe todas regulaciones de seguridad para manejando seguro de combustible. Maneje combustible en envases de seguridad. Si envase no tiene pico, use un embudo.

No sobrellene el tanque de combustible, mantenga espacio para expansión de combustible.

No rellene tanque de combustible mientras el motor está funcionando. Antes de rellenando generador, doble apagado y permite enfriarse. Gasolina que derramada en partes del motor puede inflamarse.

Llene el tanque solamente en una área de tierra pelada. Mientras llenando el tanque, mantenga calor, chispas, y llamas abiertas afuera. Con cuidado limpie todo combustible derramado antes de empezando el motor.

Siempre llene tanque de combustible en una área con mucha ventilación para evite inhalando gases peligrosos.

NUNCA mantenga combustible para su generador e la casa. Gasolina, propano, kerosene, y otros líquidos inflamables deben mantener afuera de áreas de vivienda en envases seguros sin vidrio y calificados correctos. No los mantenga cerca de aparato de ardiente de combustible como calentador de gas natural en un garaje. Si combustible derrame o envase no cerrado correcto, vapores invisibles de lata de combustible viaja adelante de la tierra y pueden inflamarse del piloto de aparato o de arcos de interruptores eléctricos en aparato.





RIESGOS DE ELECTRICOS

⚠ EL GENERADOR (ESTATOR SERPENTEANTE) ESTA AISLADO DEL ARMAZON Y DELA CLAVIJA A TIERRA DE LA ENTRADA DE CORRIENTE.

LOS DISPOSITIVOS ELECTRICOS QUE REQUIERAN DE UNA CONECCION DE CLAVIJA A TIERRA NO FUNCIONARAN SI LA CLAVIJA A TIERRA NO ES FUNCIONAL

⚠ PRECAUCION: NO INTERRUMPA LA CORRIENTE.

Este producto tiene que tener la toma a tierra. Si lo debe fallar o funcionar mal la toma a tierra proveer un camino de resistencia mínima para corriente eléctrico para reducir el riesgo de descarga eléctrica.

⚠ PELIGRO-CONECCIÓN INCORRECTA DE EQUIPO-CONDUCTOR DE TIERRA PUEDE RESULTAR EN RIESGO DE ELECTROCUCIÓN. HABLE CON UN ELECTRICISTA CALIFICADO O REPRESENTANTE DE SERVICIO SI TENGA DUDA SOBRE QUE LA UNIDAD TIENE LA TOMA A TIERRA CORRECTA.

Este generador tiene una terminal de tierra para su protección. Siempre completar el camino de tierra del generador a un fuente de tierra exterior como enseñar en la sección se llama “ Instrucciones de Toma a Tierra” en la sección de Preparación en este manual.

El generador es un fuente potencial de descarga de eléctrico si no mantenga seco. Mantenga el generador seco y no use en lluvia o condiciones mojados. Para porteger de humedad, opere en superficie seco abajo de una estructura abierta y como un dosel. Seque sus manos si mojados antes de tocando el generador.

Tape aparatos directamente entre el generador. O, use extensión muy resistente que tiene indice de aire libre y tiene indice (en vatios o amperios) por lo menos igual a la suma de las cargas de aparatos conectadas. Revise que todo cordón sea libre de cortos, roturas, y que la tapa tiene todos los tres dientes, especialmente un perno de tierra

NUNCA trate dar potencia a instalación de casa como tapando el generador entre un tomacorriente del muro, una práctica se llama “alimentando atraso.” Esta práctica es muy peligroso que presentar un riesgo de electrocución a trabajadores de utilidad y algunos vecinos que tienen servicio del mismo transformador de utilidad. Esta también circunvala aglunos aparatos de protección de circuito que son empotrados en la casa.

Si tiene que conectar el generador a la instalación de casa a aparatos de potencia, tiene un electricista calificado instala el equipo apropiado de acuerdo con códigos de eléctrico locales. O revise con su compañía de utilidad para preguntar sobre instalación de un interruptor apropiado de tranferir de potencia.

Para apagados de potencia, generadores estacionarios que instalados permanente son mejores para manteniendo potencia respalda a la casa. Hasta un generador portable que conecte correcto puede sobrecargar. Este puede resultar en recalentando o recalcando los componentes de generador, con la posibilidad de empezar a falla del generador.





ADVERTENCIAS IMPORTANTES DE SEGURIDAD

ADVERTENCIA: PARA REDUCIR EL RIESGO DE LESIONES, LEA ESTE MANUAL DE OPERADOR COMPLETAMENTE. CUANDO USANDO ESTE PRODUCTO, SEGUIR SIEMPRE LAS PRECAUCIONES BASICAS CONSIGUENTES:

1. Lea todas instrucciones antes de usando este producto.
2. No encierre el generador ni lo tape con una caja. El generador tiene sistema de enfriar incorporado y puede recalentarse si sea cerrado. Si generador sea tapado para proteger de tiempo durante no usando, asegúrese que quitando y mantenga lejos de área durante uso de generador.
3. Opere el generador en superficie nivel. No es necesario para preparar un fundamento especial para generador. Sin embargo el generador vibrará en superficie irregular, entonces escoger un lugar nivel sin irregulares de superficie.

Si generador está inclinado o movió durante operación, combustible puede derramar y / o el generador puede caer que causaría situación peligroso.

No espera lubricación correcto si opere generador inclinación empujado o cuesta. En esta caso, confiscación de pistón puede ocurrir aunque si el aceite está arriba de nivel más alto.

4. Presta atención al alambre o cordones de extensión de generador al aparato conectado. Si alambre está debajo o en contacto con partes vibrantes, puede romper y causaría un fuego, agotamiento de generador, riesgo de descarga de eléctrica. Reemplace cordones con daño o viejo inmediatamente.
5. No opere en la lluvia o en condiciones mojados o con manos mojados. Operador puede sufrir descarga eléctrica si generador esté mojado debido a lluvia o nieve.
6. Si mojado, lo limpia y seca antes de empezando. No ponga agua directamente sobre generador ni lo limpia con agua.
7. Ten cuidado extremo que seguir procedimientos necesarios de tierra eléctrico durante cada y todos usos. Falla para hacer puede sería mortal.
8. NUNCA trata dar potencia al alambre de casa como tapando el generador a salida de muro, una practica se llama “alimentando retraso.” Esta practica es muy peligrosa que presentar un riesgo de electrocución a trabajadores de utilidad y vecinos que tienen servicio del mismo transformador. También eludirlo algunos aparatos incorporados de protección de circuitos de casas.

Si tiene que conectar el generador al alambre de casa para dar potencia a aparatos, un electricista qualificado instalará equipo apropiado con acuerdo con códigos locales de eléctrico. O revisa con su compania de utilidad para puede instalar interruptor apropiado de cambio de potencia.

9. No fume mientras cargando una batería. La batería emitir gases flamables de hidrógeno que puede explorar si exponer a arco eléctrico o llama abierta. Mantenga el área con ventilación buena y mantenga llamas abiertas/chispas afuera cuando cargando una batería.
10. El motor será caliente durante y por tiempo después de operación. Mantenga materias combustibles lejos de área de generador. Ten cuidado que no toca algo parte de motor caliente especialmente área de moefle o puede resultaría en quemaduras serias.





11. Mantenga niños y otros transeúntes a una distancia segura de área de trabajo.
12. Es esencial que sabe el uso seguro y correcto de herramientas o aparatos que usará. Todos operadores tienen que leer, comprender, y seguir el manual de dueños de aparatos de herramientas. Tiene que comprender las aplicaciones y limitaciones de herramientas y aparatos. Siga todas instrucciones que dan en etiquetas y advertencias. Mantenga manuales de instrucciones y literatura en lugares seguros para referencia de futuro.
13. Sólo use cordones de extensión de "Lista." Cuando usa una herramienta o aparato en aire libre, sólo use cordones de extensión que tienen la marca de "Para Uso en Aire Libre." Mantenga cordones de extensión en áreas secas y con ventilación buena cuando no los usando.
14. Siempre desconectando herramientas o aparatos cuando no usando, antes de servicio, ajustando, o instalando accesorios.



¡GUARDE ESTAS INSTRUCCIONES!



USE ROPA PROTECTORA

Use ropa medida cerca y equipo de seguridad apropiado al trabajo.

Use devise protector de oído como orejeras o tapón para el oído para proteger en contra de ruidos inaceptables y altos.

Operando equipo de seguridad necesita toda atención de operador. No use auriculares de radio o música mientras operando máquina.



PREPARE PARA EMERGENCIAS

Mantenga primeros auxilios y extinguidor cerca.

Mantenga números de emergencia para doctores, servicio de ambulancia, hospital, y departamento de fuego cerca de telefono.

Sea preparado si un fuego empiece.

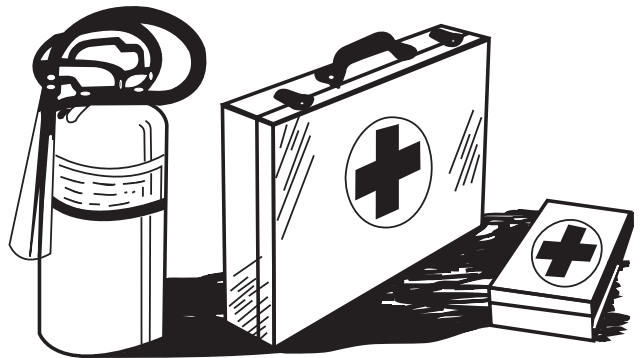

INSPECCIONES GENERADOR

Asegúrese que todas tapas, guardias, y escudos son ajustados y en posición.

Encuentre todos controles operando y etiquetas de seguridad.

Inspeccione cordón eléctrico para daño antes de usando. Hay un riesgo de electrocución de aplastante, cortando, o daño de calor.

SERVICIO CON CIUDADO GENERADOR

Apague la unidad, desconéctela de la red eléctrica, y permita que la unidad se enfríe antes de repararla.

Preste servicio en un área limpia, seca y planca.

Asegúrese que el motor paró antes de empezando algo servicio de mantenimiento o reparación.



⚠️ WARNING

CARBON MONOXIDE DETECTION.

FLASHING RED INDICATOR = Automatic Shutoff Event. Leave area immediately and relocate to an open outdoor area. Ventilate area thoroughly before occupying again. Ensure the generator is located in an open outdoor area. MOVE TO FRESH AIR AND GET MEDICAL HELP IF SICK, DIZZY OR WEAK.

● CONSTANT YELLOW INDICATOR = System Fault. Contact Dealer.



34-4055

⚠️ AVERTISSEMENT

DÉTECTION DE MONOXYDE DE CARBONE.

VOYANT ROUGE CLIGNOTANT = Événement Entraînant Un Arrêt Automatique. Quitter immédiatement la zone et vous rendre dans un lieu extérieur en plein air. Bien ventiler la zone avant d'occuper les lieux de nouveau. S'assurer que la génératrice est placée dans un lieu extérieur en plein air. ALLEZ À L'AIR LIBRE ET CONSULTEZ UN MÉDECIN SI VOUS VOUS SENTEZ MAL, ÉTOURDI OU FAIBLE.

● VOYANT JAUNE FIXE = Défaillance Du Système. Communiquez Avec Le Dépositaire.

⚠️ ADVERTENCIA

DETECCIÓN DE MONÓXIDO DE CARBONO.

EL INDICADOR ROJO PARPADEA = Evento De Apagado Automático. Abandone el área de inmediato y vaya a un lugar al aire libre. Ventile bien el área antes de volver a ocuparla. Asegúrese de que el generador esté ubicado en un lugar al aire libre. TOMAR AIRE FRESCO Y BUSCAR AYUDA MÉDICA EN CASO DE SENTIRSE MAL, MAREADO O DÉBIL.

● INDICADOR AMARILLA DE CONTACTO = Falla Del Sistema. Comuníquese Con El Distribuidor.

34-4053/021722

34-4053

⚠️ DANGER

Using a generator indoors CAN KILL YOU IN MINUTES. Generator exhaust contains carbon monoxide. This is a poison you cannot see or smell.



NEVER use inside a home or garage, EVEN IF doors and windows are open.

Only use OUTSIDE and far away from windows, doors, and vents.

34-4056/100121

34-4056

⚠️ WARNING

⚠️ WARNING: Cancer and Reproductive Harm — www.P65warnings.ca.gov/ SHOCK: A generator is a potential shock hazard which can result in serious injury or death.

- Generator must be kept dry and MUST be grounded before use. See operators manual for specific instructions.
- Always keep generator three (3) feet from any structure.

EXPLOSIVE FUEL: Gasoline is extremely flammable and its vapors can explode if ignited causing serious injury or death.

- Do NOT fill fuel tank while engine is hot or running.

⚠️ AVERTISSEMENT/ADVERTENCIA

⚠️ AVERTISSEMENT: Cancer et toxique pour la reproduction — www.P65warnings.ca.gov/

DÉCHARGE: Un générateur pose un danger de décharge électrique qui peut entraîner des blessures graves ou la mort.

- Le générateur doit être maintenu au sec et doit être mis à la terre avant de l'utiliser. Consulter le manuel de l'utilisateur pour des instructions spécifiques.
- Placer toujours le générateur à une distance d'au moins trois pieds (0.9m) de toute structure.

COMESTIBLE EXPLOSIVO: Gasolina es inflamable sumamente y sus vapores pueden explotar si inflamarse que puede resultar en lesiones graves o muerte.

- Ne JAMAIS remplir le réservoir d'essence lorsque le moteur est chaud ou marche.

⚠️ ADVERTENCIA: Peligro de cáncer y daño reproductivo — www.P65warnings.ca.gov/

DESCARGA: Un generador es un potencial riesgo de descarga que puede resultar en lesiones graves o muerte.

- Generadores tienen que mantener secos y TIENE que sea conectado a tierra antes de uso. Vea manual de operador para instrucciones específicos.
- Siempre mantenga el generador tres (3) pisos de alta estructura.

CARBURANT EXPLOSIF: L'essence est extrêmement inflammable et ses vapeurs peuvent exploser si on l'enflamme qui peut entraîner des blessures graves ou la mort.

- No llene el tanque de comestible cuando el motor está calor o funcionando.

34-4052/110521

34-4052

⚠️ DANGER

L'utilisation d'un groupe électrogène à l'intérieur PEUT VOUS TUER EN QUELQUES MINUTES. Le gaz d'échappement du groupe électrogène contient de l'oxyde de carbone. C'est un gaz toxique que l'on ne peut pas voir ou sentir. Ne JAMAIS utiliser à l'intérieur d'une maison ou d'un garage, MÊME SI les portes et fenêtres s'ont ouvertes. N'utiliser qu'à l'EXTÉRIEUR et bien éloigné des fenêtres, portes, et conduits d'aération.

⚠️ PELIGRO

Utilizando un generador adentro PUEDE MATARLE EN MINUTOS. El escape de generador contiene monóxido de carbono. Este es un gas tóxico que usted no puede ver ni puede oler. Nunca utilice dentro de un hogar ni el garaje, INCLUSO SI puertas y ventanas estén abiertas. Solo utilice AFUERAS y lejos de ventanas abiertas, las puertas, y descargas.

34-4057/100121

34-4057

MANDOS

MANDOS

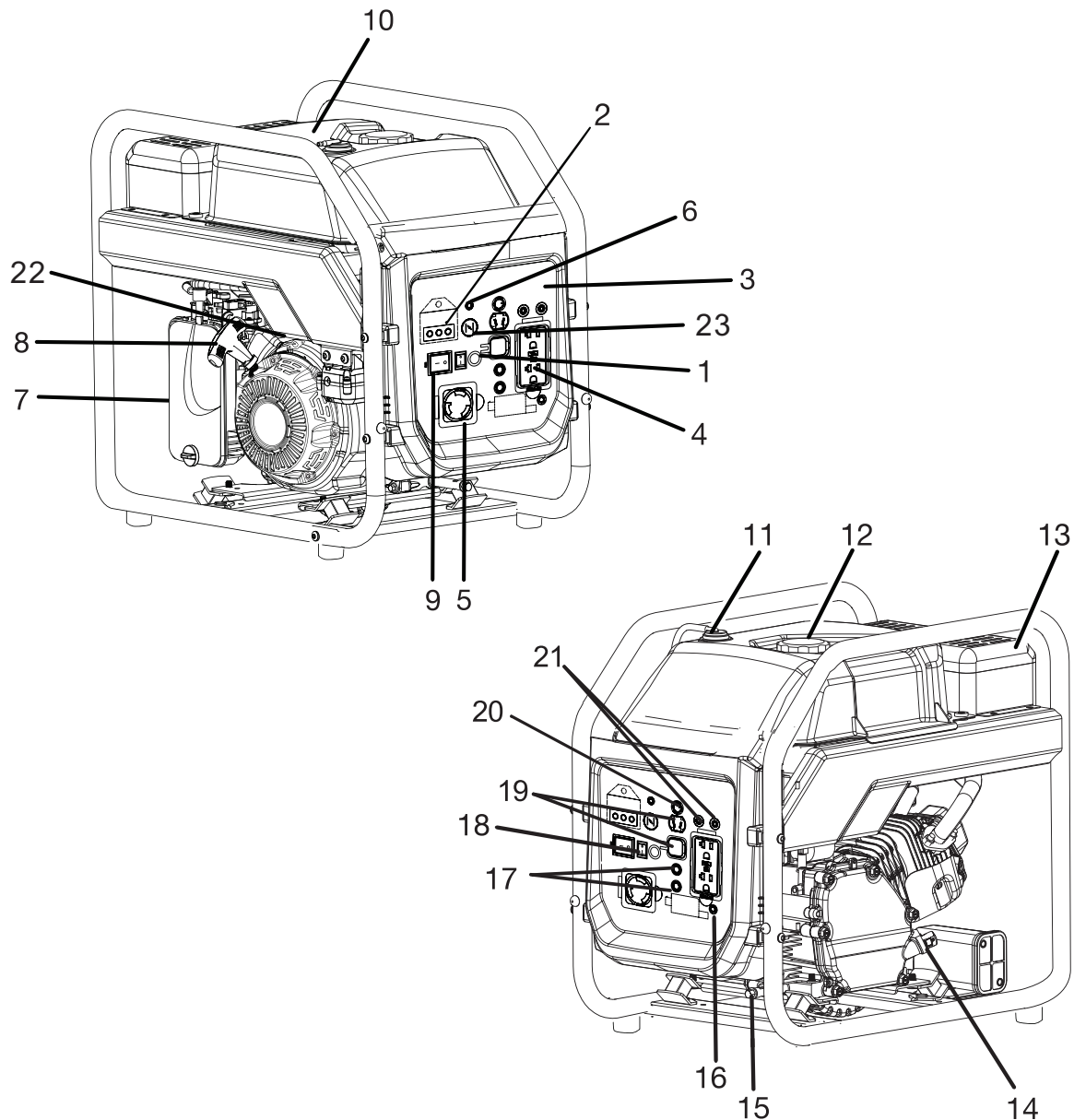

- | | | |
|--|--|---|
| 1. Disyuntor, restablecimiento de sobrecarga | 9. Interruptor de inicio/parada | 16. Terminal de conexión a tierra |
| 2. Indicador de sobrecarga | 10. Tanque de combustible | 17. Disyuntor de circuito de c.a. |
| 3. Panel de control | 11. Válvula antirretorno del tanque de combustible | 18. Ralentí automático |
| 4. 120 V de ca 20 A receptáculos | 12. tapa del combustible | 19. Receptáculo de cd (corriente directa) |
| 5. Receptáculo RV de 120 V de ca 30 A | 13. Pantalla térmica del silenciador | 20. Interruptor automático |
| 6. Indicador LED del sensor de CO | 14. Tapa de relleno de aceite / varilla medidora de aceite | 21. DC Entradas paralelas |
| 7. Filtro de aire | 15. Tapón de drenaje del aceite | 22. Valvula para combustible |
| 8. Mango del arrancador y cuerda | | 23. Estárter |

MANDOS

FAMILIARÍCESE CON EL GENERADOR

El uso seguro que este producto requiere la comprensión de la información impresa en el producto y en el manual del operador así como ciertos conocimientos sobre el proyecto a realizar. Antes de usar este producto, familiarícese con todas las características de funcionamiento y normas de seguridad.

RECEPTÁCULOS DE 120 V, C.A.

El generador incorpora las cuatro siguientes tomas monofásicas receptáculos de 60 Hz que son 120 V y 20 A de corriente alterna y un receptáculo RV de 120 V, 30 A de corriente alterna. Los receptáculos pueden utilizarse para accionar los aparatos, iluminación eléctrica, herramientas y motores apropiados.

DISYUNTOR

El disyuntor se proporciona para proteger al generador contra sobrecarga eléctrica. El disyuntor puede restaurarse pulsando el botón del disyuntor.

FILTRO DE AIRE

El filtro de aire ayuda a limitar la cantidad de tierra y polvo que penetra a la unidad durante el funcionamiento.

INTERRUPTOR DE RALENTÍ AUTOMÁTICO

El interruptor de ralentí automático se utiliza para controlar la velocidad del motor y conservar el combustible. Cuando el interruptor está en la posición de ENCENDIDO (I) y no hay ningún artefacto conectado a la unidad, el motor se ralentiza. Si se agrega un artefacto, la velocidad del motor aumentará hasta alimentar la unidad. Si se extrae el artefacto, el motor volverá a ralentí.

APAGADO AUTOMÁTICO - DETECTOR DE CO

El sensor de monóxido de carbono del generador está diseñado para supervisar el nivel de monóxido de carbono presente durante el funcionamiento del generador. Si la unidad está ubicada de forma incorrecta y los niveles de monóxido de carbono suben hasta una marca poco segura, el LED del sensor destellará en rojo y el generador se apagará automáticamente. Abandone el área de inmediato y vaya a un lugar al aire libre. Ventile bien el área antes de volver a ocuparla. Asegúrese de que el generador esté ubicado en un lugar al aire libre y dirija el escape hacia fuera de estructuras ocupadas antes de reiniciarlo.

NOTA : Cuando la unidad se apague, el LED seguirá destellando en color rojo durante un máximo de 20 minutos. Una vez reubicado el generador y que los niveles de CO sean seguros, el generador puede reiniciarse aunque la luz siga destellando.

TANQUE DE COMBUSTIBLE

El tanque de combustible tiene una capacidad de 12,5 l (3,3 gal).

TERMINAL DE CONEXIÓN A TIERRA

El terminal de conexión a tierra se utiliza para ayudar a conectar a tierra correctamente el generador como ayuda de protección contra descargas eléctricas. Consulte con un electricista local calificado con respecto a los requisitos de conexión a tierra en el área geográfica donde se encuentre usted.

APAGADO POR BAJA CANTIDAD DE LUBRICANTE

La luz de bajo nivel de lubricante parpadeará y el motor se detendrá automáticamente cuando el nivel de lubricante del motor sea bajo. Es posible que el motor no pueda encenderse hasta que no se agregue suficiente aceite de motor en el generador.

TAPA DE ACEITE/VARILLA PARA MEDIR EL ACEITE

Retire la tapa de aceite/varilla para medir el aceite para revisar el nivel y añadir lubricante al motor cuando sea necesario.

TAPÓN DE DRENAJE DE ACEITE

Al cambiar el lubricante de motor, el tapón de drenaje de aceite se retira para permitir el drenaje del lubricante usado.

BOTÓN DE REAJUSTE

El botón de reajuste es utilizado para restablecer la corriente si una sobrecarga ocurre. Para restablecer la corriente, retire la final carga eléctrica agregada, luego oprima el botón reset.

MANGO DEL ARRANCADOR Y CUERDA

Con un tirón del mango del arrancador y cuerda (junto con interruptor del motor) se arranca el motor.

⚠ ADVERTENCIA: NO PONGA OBJETOS EXTRANJEROS EN EL RECEPTACULO DE TAPON

⚠ PRECAUCIÓN: NO TAPA MAS DE DOS APARATOS EN EL GENERADOR A LA VEZ.

⚠ PRECAUCIÓN: SI RUPTURA DE CIRCUITO CONTINUA TROPEZAR, REVISE APARATO PARADEFECTOS. SI GENERADOR FALLA, VEA SU CENTRO DE REPARACIONES AUTORIZADO DE MI-T-M O EL COMERCIANTE.

⚠ NUNCA INTERVENGA CON OPERACION DE LA PERILLA DE RUPTURA DE CIRCUITO NI MANTENGA EMPUJANDO EN POSICION DE "ON".

PREPARANDO LA GENERADOR

INSTRUCCIONES DE CONEXION A TIERRA

Este producto se debe conectar a tierra. Si debe malfunción o avería, la conexión a tierra da una caminata de menos resistencia para corriente eléctrica reducir el riesgo de descarga eléctrica.

⚠ PELIGRO- LA CONEXION IMPROPIA DEL EQUIPO- CONDUCTOR DE TIERRA PUEDE RESULTAR EN RIESGO DE ELECTROCUCION. VERIFIQUE CON UNA PERSONA CALIFICADA DE ELECTRICISTA O SERVICIO SI UD. ES DUDOSO QUE LA UNIDAD SE CONECTE DE TIERRA APROPIADAMENTE.

La terminal de tierra en el marco siempre debe ser los usos de conectar el generador a una fuente correcta de tierra. El sendero de tierra debe hacer con un #8 alambre del tamaño. Conecte alambre de tierra seguramente a terminal de tierra. Conecte el otro fin del alambre seguramente a una fuente correcta de tierra. (Fig. 7)

El Código Eléctrico Nacional contiene varias maneras prácticas en las que establecer una fuente buena de tierra. Los ejemplos dados debajo de ilustra algunos de las maneras en las que una fuente buena de tierra se puede establecer.

Un caño de agua del metro del metal en contacto directo con la tierra por lo menos de 10 pies se pueden uso como una fuente de tierra. Si un caño está indisponible se puede usar un tubo o barra de 8 pies para la fuente de tierra. El caño debe ser $\frac{3}{4}$ pulgada de tamaño del comercio o más grande y la superficie exterior debe ser noncorrosivo. Si una barra de acero hierro lo se utiliza debe ser por lo menos $\frac{5}{8}$ pulgada de diámetro y si una barra no ferrosa lo se utiliza debe ser por lo menos $\frac{1}{2}$ pulgada de diámetro y es listado como material para conectar a tierra. Maneje la barra o caño a una profundidad de 8 pies. Si un fondo se encuentra menos de 4 pies hacia abajo, entierran la barra o caño en una zanja. Todos instrumentos y aparatos eléctricos operados de este generador deben ser conectar a tierra apropiadamente por el uso de un tercer alambre o son "Aislado Doble."

Es recomendado a :

1. Use aparatos eléctricos con cordones eléctricos de tres puntas.
2. Use cordón de extensión con receptáculo de 3 hoyos y tapón de 3 puntas a fines opuestos para asegurar continuado de protección de tierra del generador a aparato.

Es recomendado fuerte de nosotros que todo aplicable federal, el estado, y las regulaciones locales que relacionan a especificaciones a conectar a tierra sean verificadas y son seguidas. Utilización con CA (corriente alterna)

APLICACIONES

Este generador está diseñado para suministrar alimentación eléctrica para el funcionamiento de iluminación eléctrica compatible, electrodomésticos, herramientas y cargas de motor.

ANTES DE ACCIONAR LA UNIDAD

SOPORTES DE CARRUAJE

El generador tiene 2 soportes de carro rojos instalados debajo de la base para evitar daños causados por un manejo áspero durante e transporte.

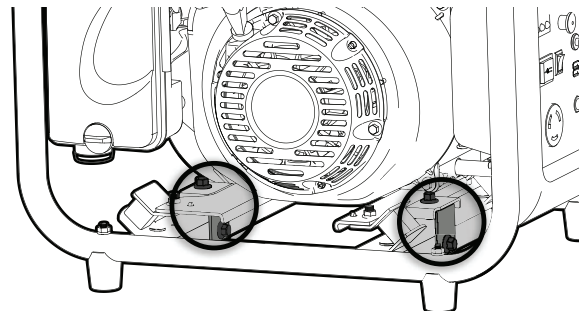

⚠ IMPORTANTE: SE DEBEN QUITAR ESTOS ANTES DE UTILIZARLOS, DE LO CONTRARIO, LA UNIDAD VIBRARÁ EXCESIVAMENTE Y SE PUEDEN PRODUCIR DAÑOS.

Sólo utilícelo AL AIRE LIBRE y guarde una distancia al menos de 6 m (20 pies) alejado de ventanas, puertas y orificios de ventilación según lo recomendado por el Departamento de Salud y Servicios Humanos y por los Centros para el Control y la Prevención de Enfermedades de los Estados Unidos. Las condiciones particulares de su casa o del viento puede requerir una distancia adicional.

NUNCA lo use dentro de su hogar o del garaje, INCLUSO con las puertas y las ventanas abiertas.

Coloque siempre el generador sobre una superficie firme plana.

REQUISITOS ESPECIALES:

Es posible que se apliquen reglamentaciones de la Administración de Salud y Seguridad Ocupacional (Occupational Safety and Health Administration, OSHA) generales o estatales, códigos u ordenanzas locales al uso para el que fue diseñado el generador.

Consulte a un electricista calificado, a un inspector de instalaciones eléctricas o a la agencia local con jurisdicción:

- En algunas áreas, se deben registrar los generadores en las respectivas compañías de servicios públicos locales.
- Si el generador es utilizado en una obra en construcción, es posible que se deban respetar reglamentaciones adicionales.

VERIFICACIÓN/ABASTECIMIENTO DE LUBRICANTE

AVISO: Si se intenta arrancar el motor antes de haberse abastecido debidamente de lubricante podría descomponerse el equipo.

NOTA: Si recibe un manual del motor para este producto, respete el instrucciones que se indique en el manual del motor y no la información que figura a continuación.

El lubricante de motor empleado es un factor de gran importancia en el rendimiento y vida de servicio del motor. Para uso general, a todas temperaturas, se recomienda el aceite SAE 10W-30. Siempre utilice lubricante para motor de cuatro tiempos que satisfaga o sobrepase los requisitos SJ de clasificación de servicio API.

Este motor viene con una característica que apagará el motor cuando no se mantiene el nivel específico de lubricante. El motor volverá a arrancar hasta que se alcance el nivel adecuado de lubricante.

NOTA: El lubricante sin detergente o para motor de dos tiempos daña el motor, por lo cual no debe usarse.

1. Desenrosque la tapa de relleno de aceite/varilla medidora de aceite y retírela.
2. Limpie la varilla de nivel y vuelva a asentarla en el agujero; no la enrosque.
3. Retire de nuevo la varilla medidora de lubricante y verifique el nivel de lubricante. El nivel de lubricante debe estar entre las marcas mínima y máxima en la varilla medidora.

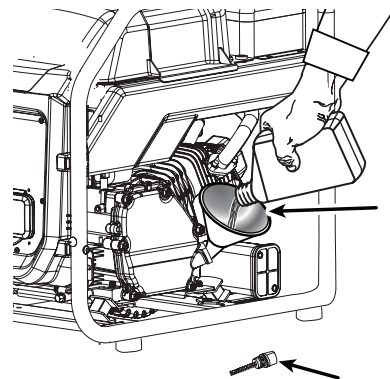

4. Si el nivel está bajo, agregue lubricante para motor hasta que el nivel de fluido se encuentre entre las marcas mínima y máxima en la varilla medidora.
5. Vuelva a colocar la tapa de relleno de aceite/varilla medidora de aceite y asegúrela.

 **ADVERTENCIA: ¡COMBUSTIBLE EXPLOTABLE!
GASOLINA ES MUY INFLAMABLE Y SUS VAPORES
PUEDEN EXPLORAR SI ENCENDIERON.**

**MANTENGA GASOLINA SOLO EN CONTENEDORES
APROBARON EN EDIFICIOS DESOCUPADOS DE
BUEN VENTILACION Y AFUERA DE CHISPAS O
LLAMAS.**

**NO RELLENE EL TANQUE DE COMBUSTIBLE
MIENTRAS EL MOTOR ESTA CALIENTE O
OPERANDO, DESDE QUE EL COMBUSTIBLE
ROCIADO PODRIA ENCENDER SI ES CONTACTO
CON PARTES O CHISPAS CALIENTES DE LA
IGNICION. NO ARRANQUE EL MOTOR CERCA DE
ROCIADOS DE COMBUSTIBLE.**

**NUNCA USE GASOLINA COMO UNA AGENTE DE
LIMPIANDO.**

 **ADVERTENCIA: NO SOBRELLENE EL TANQUE,
MANTENGA ESPACIO PARA EXPANSION DE
COMBUSTIBLE.**

 **ADVERTENCIA: ASEGURESE PARA REVISAR CADA
ADVERTENCIA PARA PREVENIR RIESGO DE FUEGO.**

**NO RELLENE EL TANQUE CUANDO EL MOTOR
FUNCIONANDO O CALIENTE.**

**ANTES DE LLENANDO COMBUSTIBLE, DOBLA
INTERRUPTOR DE MOTOR A POSICION DE (PARE).**

**TEN CUIDADO PARA NO QUITAR POLVO, TIERRA, Y
AGUA O OTROS OBJETOS EXTRANJEROS EN EL
COMBUSTIBLE.**

**LIMPIE ALGUN COMBUSTIBLE ROCIADO ANTES DE
EMPEZANDO EL MOTOR. MANTENGA AFUERA LAS
LLAMAS ABIERTAS.**

USO DE ESTABILILZADOR DE COMBUSTIBLE

El combustible se hace viejo, se oxida y descompone al paso del tiempo. Agregando estabilizador de combustible (no incluido) se prolonga la vida útil del combustible y se evita la formación de depósitos, los cuales pueden tapan el sistema del combustible. Siga las instrucciones del fabricante del estabilizador de combustible en cuanto a la debida proporción estabilizador-combustible.

1. Mezcle el estabilizador de combustible y la gasolina antes de llenar el tanque mediante el uso de una lata de gasolina u otro recipiente aprobado para combustible; agítela suavemente para realizar la mezcla.

NOTA: Para controlar la cantidad de estabilizador de combustible que se agrega al motor, siempre mézclelo con la gasolina antes de llenar el tanque, en vez de agregarlo directamente al tanque de combustible del generador.

2. Coloque de nuevo la tapa del tanque de combustible y asegúrela.

3. Arranque el motor y déjelo funcionar por lo menos cinco minutos para permitir que el estabilizador trate todo el sistema de combustible.

COMBUSTIBLES MEZCLADOS CON ETANOL

AVISO: No utilice combustibles E15 o E85 con este producto. Esto constituye una violación a la ley federal, dañará la unidad y anulará la garantía. Utilice únicamente gasolina sin plomo que contiene hasta 10% de etanol.

ABASTECIMIENTO DE COMBUSTIBLE

PELIGRO: RIESGO DE INCENDIOS Y LESIONES POR QUEMADURAS: NUNCA RETIRE LA TAPA DE COMBUSTIBLE MIENTRAS ESTÉ ENCENDIDA LA UNIDAD. APAGUE EL MOTOR Y DEJE ENFRIAR LA UNIDAD DURANTE AL MENOS CINCO MINUTOS. RETIRE LA TAPA LENTAMENTE.

ADVERTENCIA: LA GASOLINA Y LOS VAPORES DE LA MISMA SON EXTREMADAMENTE INFLAMABLES Y EXPLOSIVOS. PARA EVITAR LESIONES Y DAÑOS FÍSICOS SERIOS, MANEJE CON CUIDADO LA GASOLINA. MANTÉNGALA LEJOS DE FUENTES DE IGNICIÓN, MANÉJELA SOLAMENTE AL AIRE LIBRE, NO FUME MIENTRAS VIERTA LA GASOLINA Y LIMPIE DE INMEDIATO CUALQUIER DERRAMAMIENTO QUE OCURRA.

Al abastecer de gasolina la generador, asegúrese de que la unidad esté asentada en una superficie horizontal nivelada. Si está caliente el motor, permita que se enfríe la generador antes de reabastecerla de gasolina. SIEMPRE llene el tanque al aire libre y teniendo apagada la máquina.

1. Gire la válvula de combustible a la posición de APAGADO..
2. Retire lentamente la tapa de combustible.
3. Llene el tanque de combustible hasta una altura de 25,4 mm (1 po) abajo del cuello del tanque.
4. Coloque de nuevo la tapa del tanque de combustible y asegúrela.

ADVERTENCIA: APAGUE SIEMPRE EL MOTOR ANTES DE REABASTECER COMBUSTIBLE. NUNCA RETIRE LA TAPA DE COMBUSTIBLE NI AGREGUE COMBUSTIBLE A UNA MÁQUINA MIENTRAS EL MOTOR ESTÉ EN FUNCIONAMIENTO O CALIENTE. ASEGÚRESE DE QUE LA UNIDAD ESTÉ APOYADA EN UNA SUPERFICIE HORIZONTAL Y NIVELADA, Y SOLO AGREGUE COMBUSTIBLE AL AIRE LIBRE. SI EL MOTOR ESTÁ CALIENTE, DEJE QUE EL UNIDAD SE ENFRÍE DURANTE AL MENOS CINCO MINUTOS ANTES DE REABASTECER. VUELVA A COLOCAR INMEDIATAMENTE LA TAPA DEL TANQUE DESPUÉS DE REABASTECER Y APRIÉTELA FIRMEMENTE. ALÉJESE AL MENOS 9 METROS (30 PIES) DEL SITIO DE CARGA DE COMBUSTIBLE ANTES DE PONER EN MARCHA EL MOTOR. NO FUME Y PERMANEZCA LEJOS DE LLAMAS ABIERTAS Y CHISPAS! LA INOBSERVANCIA DE ESTAS INSTRUCCIONES PODRÍAN PROVOCAR UN INCENDIO Y LESIONES PERSONALES GRAVES.

NOTA: Siempre utilice gasolina sin plomo con un octanaje nominal inicial de 86 o mayor. Nunca utilice gasolina vieja, pasada o contaminada, y no utilice mezcla de aceite y gasolina. No permita que entre tierra o agua en el tanque de combustible. No use combustible E85.

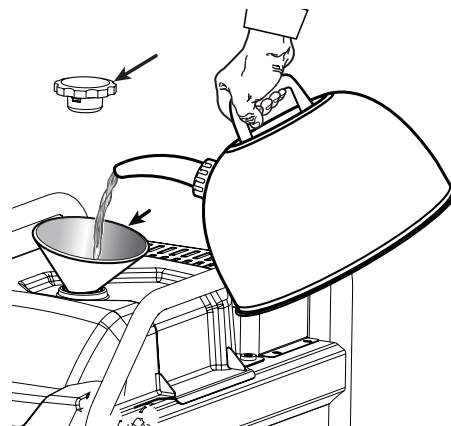

OPERACIÓN

ARRANQUE DEL MOTOR

AVISO: Teniendo la unidad en una superficie nivelada y con el motor apagado, revise el nivel de lubricante cada vez antes de usar el generador.

NOTA: Si el generador no está en una superficie nivelada, es posible que no arranque o se apague durante su funcionamiento.

1. Desconecte todas las cargas del generador.
2. Tournez le robinet de carburant en position ON.
3. Mettez le commutateur du moteur en position de marche.
4. Tirez le bouton de starter vers la position CLOSE/START
5. Tirez sur la poignée de démarrage à rappel jusqu'à ce que le moteur tourne.

NOTA: No permita que el mango se retraiga violentamente después de arrancar; regréselo suavemente a su lugar original.

PRECAUCIÓN: NO CONECTE APARATOS CON LINEAS O TAPONES DEFECTOS.

ASEGURESE QUE APARATOS NO SON CONECTOS A GENERADOR CUANDO EMPEZANDO. EMPEZANDO EL GENERADOR CON APARATO CONECTADO PUEDE RESULTAR EN DANO A GENERADOR Y / O APARATO Y LESIONES PERSONALES.

APAGADO DEL MOTOR

Para apagar el motor en condiciones normales de funcionamiento:

1. Desconecte del generador toda carga presente.
2. Mettez l'interrupteur Marche/Arrêt en position ARRÊT..

ADVERTENCIA: TANTO EN FUNCIONAMIENTO COMO AL GUARDARLO, MANTENGA SIEMPRE 91,4 CM (3 PIES) DE ESPACIO LIBRE EN TODOS LOS LATERALES DE ESTE PRODUCTO, INCLUIDA LA PARTE SUPERIOR. AGUARDE AL MENOS 30 MINUTOS PARA EL EQUIPO SE ENFRÍE ANTES DE GUARDARLO. EL CALOR GENERADO POR EL SILENCIADOR Y LOS GASES DE ESCAPE PUEDE SER SUFICIENTE PARA CAUSAR QUEMADURAS GRAVES Y/O PRENDER FUEGO A OBJETOS COMBUSTIBLES.

OPERACIÓN A ALTITUDES ELEVADAS

Su motor está configurado en la fábrica para funcionar por debajo de los 609,6 m (2 000 pies) para 099930628 y 095930628, o 915 m (3 000 pies) feet for 099930627 de altitud. El funcionamiento del motor que no cumple los requisitos requeridos a una altitud determinada representa un riesgo de aumento de las emisiones. Hacer funcionar el motor con la configuración equivocada a determinada altura puede aumentar las emisiones, reducir la eficiencia del combustible, perjudicar el funcionamiento y provocar daños irreversibles al motor. Los motores que estén configurados para funcionar en una altitud alta no se pueden utilizar en condiciones de altitud estándar. Un centro de servicio calificado debe asegurarse que su motor está debidamente configurado para funcionar donde usted se encuentre.

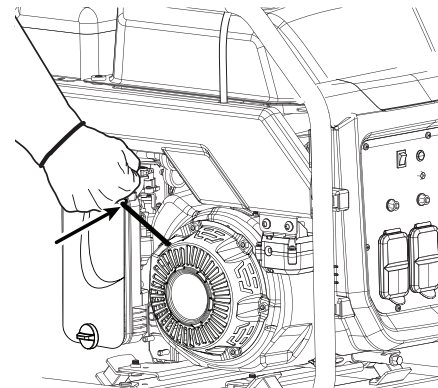
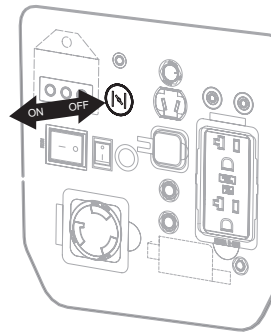
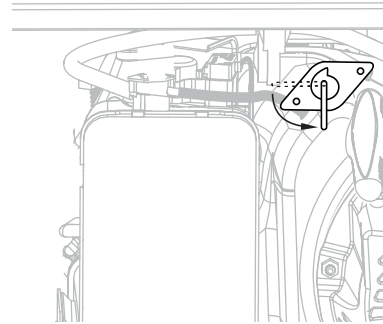



Viscosidad recomendada del lubricante a temperatura ambiente

Viscosidad del aceite	°C		°F	
	Min	Max	Min	Max
SAE 0W-40	-40	40	-40	104
SAE 5W-40	-30	50	-22	122
SAE 10W-30 -	18	40	0	104
SAE 15W-40	-10	50	14	122

SERVICIO

Cualquier establecimiento o técnico de reparaciones calificado puede realizar el mantenimiento normal, el reemplazo o la reparación de los dispositivos y sistemas de control de emisiones, con repuestos originales o equivalentes. Un centro de servicio autorizado deberá realizar las reparaciones y el retiro del producto que cubra la garantía; póngase en contacto con el servicio al cliente para obtener ayuda.

 **ADVERTENCIA: ANTES DE INSPECCIONAR, LIMPIAR O DAR SERVICIO A LA MÁQUINA, APAGUE EL MOTOR, ESPERE A QUE SE DETENGAN TODAS LAS PIEZAS EN MOVIMIENTO, DESCONECTE EL CABLE DE LA BUJÍA Y ALÉJELO DE ÉSTA. PERMITA UN PERÍODO DE ENFRIAMIENTO DE 30 MINUTOS ANTES DE EFECTUAR CUALQUIER TAREA DE MANTENIMIENTO. EL INCUMPLIMIENTO DE CUALQUIERA DE ESTAS INSTRUCCIONES PODRÍA CAUSAR LESIONES SERIAS.**

 **ADVERTENCIA: AL DAR SERVICIO A LA UNIDAD, SÓLO UTILICE PIEZAS DE REPUESTO RECOMENDADAS O EQUIVALENTS. EL EMPLEO DE PIEZAS DIFERENTES PUEDE CAUSAR UN PELIGRO O DAÑAR EL PRODUCTO.**

 **ADVERTENCIA: NO ALTERE, AJUSTE NI MODIFIQUE EL MÓDULO DEL SENSOR DE MONÓXIDO DE CARBONO (CO) DE SU GENERADOR. SI NO SIGUE ESTAS INSTRUCCIONES, EL MONITOR PODRÍA NO FUNCIONAR CORRECTAMENTE, LO QUE PUEDE RESULTAR EN LA MUERTE O LESIONES PERSONALES GRAVES.**

AVISO: Inspeccione periódicamente todo el producto para detectar partes dañadas, faltantes o sueltas, como tornillos, tuercas, pernos, tapas, etc. Apriete firmemente todos los sujetadores y las tapas y no accione este producto hasta que todas las partes faltantes o dañadas sean reemplazadas. Llame al contacto con el servicio al cliente o con un centro de servicio calificado para recibir asistencia.

MANTENIMIENTO GENERAL

Mantenga el generador en un entorno limpio y seco, en el cual no esté expuesto al polvo, tierra, humedad o vapores corrosivos. No permita que las ranuras de aire de ventilación del generador se tapen de materia extraña, como hojas, etc.

No utilice una manguera de jardín para limpiar el generador. El agua que entra al sistema de combustible u otras partes internas puede causar problemas que acortan la vida de servicio del generador.

Para limpiar la unidad:

1. Con un cepillo de cerdas suaves y/o una aspiradora afloje y elimine la tierra y la basura.
2. Limpie las aberturas de ventilación con aire a baja presión que no se exceda de 25 psi.
3. Limpie las superficies exteriores del generador con un paño húmedo.

REVISIÓN Y LIMPIEZA DEL FILTRO DE AIRE

Para obtener un desempeño apropiado y una larga vida útil de la unidad, mantenga limpios los filtro de aire.

1. Gire la perilla a la izquierda para soltar. Retire la tapa y hágala a un lado.
2. Retire los elemento de filtro.
3. Si el elemento de filtro están sucios, lávese con agua jabonosa tibia. Enjuáguelo y déjelo secar.
4. Aplique una capa delgada de lubricante a los elementos y, después, estruje para sacar aquél.
5. Coloque de nuevo los elemento en la unidad del filtro.
6. Vuelva a colocar la tapa del filtro de aire et gírela la perilla a la derecha para asegurarla.

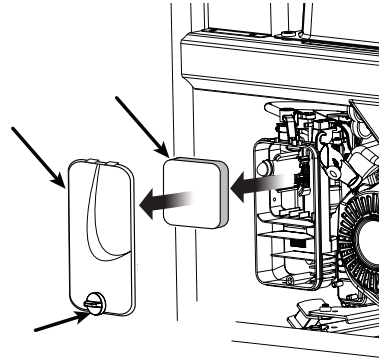

NOTA: Asegúrese de que el filtro esté correctamente colocados dentro del generador. La instalación incorrecta de los filtros hará que ingrese suciedad al motor y que éste se desgaste rápidamente.

CAMBIO DE LUBRICANTE DE MOTOR

Para lograr un desempeño óptimo, el lubricante para motor debe cambiarse cada 100 horas o 6 meses de uso.

1. Retire el tapón de drenaje del lubricante y drene el aceite viejo.
2. Desenrosque el tapón de drenaje del aceite y retírelo.
3. Permita que se drene completamente el lubricante en un contenedor aprobado.

NOTA: Drene el lubricante mientras esté tibio el motor, no caliente. El aceite tibio se dreña con mayor facilidad y compleción.

⚠ ADVERTENCIA: NO CAMBIE EL LUBRICANTE PARA MOTOR CUANDO ESTÉ CALIENTE. EL CONTACTO ACCIDENTAL CON LUBRICANTE PARA MOTOR CALIENTE PODRÍA OCASIONARLE GRAVES QUEMADURAS.

4. Instale de nuevo el tapón de drenaje del aceite y apriételo firmemente.
5. Reabastezca de lubricante la unidad de conformidad con las instrucciones indicadas en el apartado Verificación y abastecimiento de lubricante. Para conocer la cantidad de lubricante que se debe agregar, consulte la sección anterior Especificaciones del producto de este manual o el manual del motor adjunto, si corresponde.
6. Vuelva a colocar la tapa de relleno de aceite/varilla medidora de aceite y asegúrela.

NOTA: El lubricante usado debe desecharse en un sitio de desecho aprobado. Si necesita más información, consulte a un concesionario de aceite de la localidad.

MANTENIMIENTO DE LA BUJÍA

La bujía debe tener el debido espacio interelectródico y debe estar libre de depósitos para que el motor funcione de forma correcta. Para verificar:

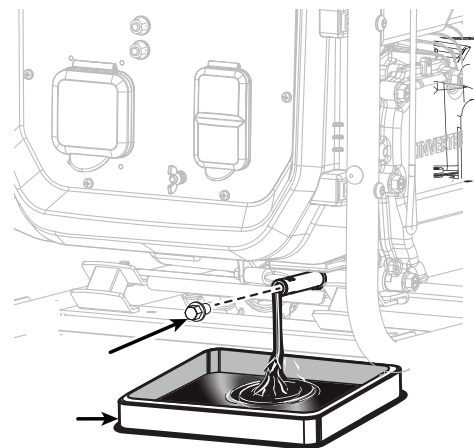

1. Retire la tapa de la bujía.
2. Limpie toda la tierra presente alrededor de la base de la bujía.
3. Retire los bujías con la llave para bujía o llave de tubo.
4. Inspeccione la bujía para ver si está dañada, y límpiela con un cepillo de alambre antes de volver a instalarla. Si el aislante está agrietado o desportillado, debe reemplazarse la bujía. Para saber cuál es la bujía de recambio correcta, consulte la sección anterior Especificaciones del producto de este manual o el manual del motor adjunto, si corresponde.
5. Mida el espacio interelectrónico. La separación correcta es 0,60 - 0,70 mm (0,024 – 0,028 pulg.). Para ampliar la separación, doble con cuidado el electrodo (superior) de conexión a tierra. Para angostar el espacio, golpee suavemente sobre una superficie dura el electrodo de tierra.
6. Asiente en su lugar la bujía y enrósquela con la mano para evitar trasroscarla.
7. Apriétela con una llave para comprimir la arandela. Si es nueva la bujía, gírela 1/2 vuelta para comprimir al nivel adecuado la arandela. Si va a volver a usar la bujía vieja, gírela de 1/8 a 1/4 de vuelta para comprimir al nivel adecuado la arandela.

NOTA: Si no se aprieta debidamente, la bujía se calienta mucho y podría dañar el motor.

8. Vuelva a instalar la cubierta de la bujía.

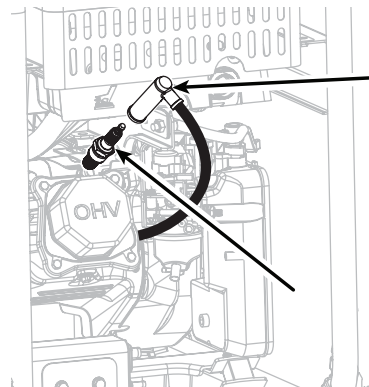

PARACHIS PAS

AVISO: Este producto cuenta con un parachispas que ha sido evaluado por el Servicio Forestal del Departamento de Agricultura de EE. UU., sin embargo los usuarios del producto deben cumplir con los reglamentos de prevención de incendios locales, estatales y federales. Consulte a las autoridades que correspondan. Póngase en contacto con el servicio al cliente o un centro de servicio calificado para comprar un parachispas de repuesto.

Es necesario limpiar o reemplazar el parachispas cada 50 horas o anualmente para asegurarse del buen funcionamiento de la unidad. Los parachispas pueden estar instalados en diferentes posiciones dependiendo del modelo del cual se trate. Comuníquese con un centro de servicio calificado para confirmar la ubicación del parachispas para su modelo específico.

Para limpiar el parachispas:

1. Afloje el tornillo de la tapa. Retire la tapa y parachispas.
2. Limpie el parachispas con un cepillo de alambre (no incluido).
3. Vuelva a instalar el parachispas y apriete el tornillo.

DRENAJE DEL TANQUE DEL COMBUSTIBLE Y DEL CARBURADOR

Para evitar los depósitos de sustancias gomosas en el

sistema de combustible, vacíe el tanque de combustible y el carburador antes de guardarlo.

DRENAJE DEL TANQUE DEL COMBUSTIBLE

1. Mueva la válvula combustible en posición OFF (APAGADO).
2. Quite el conducto de combustible de la conector de manguera dentada apretando los extremos del pasador de retención con tenazas y deslizando el conducto de combustible hacia afuera.

NOTA : Asegúrese de quitar el conducto de combustible que está entre la válvula de combustible y el carburador, NO el conducto que está entre la válvula de combustible y el tanque de combustible.

3. Instale un extremo del conducto de drenaje (no suministrados) en la conector de manguera dentada, y coloque el otro extremo en un recipiente de combustible de la suficiente capacidad para recibir el combustible drenado del tanque.
4. Mueva la válvula de combustible a la posición ON (MARCHE).
5. Cuando el combustible se haya drenado del tanque, coloque la palanca de válvula de gasolina en la posición OFF (cerrado) y vuelva a instalar el conducto de combustible firmemente en la conector de manguera dentada.

DRENAJE DEL CARBURADOR

1. Mueva la válvula combustible en posición OFF (APAGADO).
2. Coloque un recipiente adecuado bajo el tornillo de drenaje del carburador para recibir el combustible; afloje el tornillo.
3. Permita que se drene completamente el combustible y caiga en el recipiente.
4. Vuelva a apretar el tornillo de drenaje.

NOTA: Consulte las normas de desecho de residuos peligrosos de la localidad donde se encuentre para averiguar la forma correcta de desechar el combustible usado.

SERVICIO

	Antes de cada uso	Al cabo del primer mes o 20 horas de funcionamiento	Cada 3 meses o 50 horas de funcionamiento	Cada 6 meses o 100 horas de funcionamiento	Cada año o luego de 300 horas de funcionamiento
Revisar el lubricante del motor	•				
Cambiar el lubricante del motor. ²		•		•	
Revisar el filtro de aire	•				
Limpia el filtro de aire			•		
Cambiar el filtro de aire. ²					•
Comprobar/ajustar la bujía.				•	
Reemplazar la bujía. ²					•
Comprobar/limpiar la pantalla parachispas				•	
Comprobar/ajustar el huelgo de válvula ^{1,2}					•
Limpia el depósito y el filtro de combustible ^{1,2}				•	
Comprobar de manguera de combustible	•				
Reemplazo del filtro de combustible	Inspeccione				Reemplazo
Compruebe todas las conexiones de mangueras	•				•
Recarga la batería (si está instalada)				•	
Inspeccione la respirador del vapor del tanque de combustible (si está instalada)	•				•
Inspeccione el depósito de carbón (únicamente modelos CARB)	•				•

1 Estas tareas deben ser efectuadas sólo por el centro de servicio calificado.

2 Consulte el manual del motor para conocer el cronograma de mantenimiento de este elemento.

NOTA: La frecuencia de mantenimiento debe ser mayor si se el generador se usa en zonas de mucho polvo. Si el generador ha sobrepasado los valores máximos especificados en el cuadro, aun debe seguirse el programa de mantenimiento de acuerdo con los intervalos allí recomendados.

ALMACENAMIENTO

PREPARATION FOR STORAGE

Al preparar el generador para guardarlo, deje que la unidad se enfríe durante 30 minutos y luego siga los lineamientos señalados abajo.

MENOS DE DOS MESES

Vacíe el tanque de combustible y colóquelo en un recipiente apropiado según lo establecido por las disposiciones estatales y locales.

DE DOS MESES A UN AÑO

Drene el combustible del carburador.

Vacíe el tanque de combustible y colóquelo en un recipiente apropiado según lo establecido por las disposiciones estatales y locales.

UN AÑO O MÁS

Drene el combustible del carburador.

Retire la bujía.

Vacíe el tanque de combustible y colóquelo en un recipiente apropiado según lo establecido por las disposiciones estatales y locales.

Ponga una cucharada sopera del lubricante para motor en el cilindro de la bujía. Gire el motor lentamente con la cuerda de tiro para distribuir el lubricante.

Instale de nuevo la bujía.

Cambie el lubricante del motor.

AL SACAR LA UNIDAD DESPUÉS DE HABERLA TENIDO GUARDADA:

Reabastezca de gasolina fresca la unidad.



ADVERTENCIA LA GASOLINA ES EXTREMADAMENTE INFLAMABLE Y EXPLOSIVA EN DETERMINADAS CIRCUNSTANCIAS. VACÍE EL COMBUSTIBLE EN UNA ZONA BIEN VENTILADA CON EL MOTOR PARADO Y FRÍO. NUNCA FUME DURANTE ESTE PROCESO Y EVITE LAS LLAMAS ABIERTAS O CHISPAS EN LA ZONA.

NOTA: Si guarda gasolina en un recipiente adecuado para utilizarla en otro momento, asegúrese de que haya sido tratada con un estabilizador de combustible de acuerdo con las instrucciones del fabricante del estabilizador.

LOCALIZACIÓN DE FALLAS

Síntoma	Problema	Soluciones
El motor noar-ranca	El interruptor del generador está en la posición de apagado "0"	Ponga el interruptor del motor en encendido.
	La válvula de combustible está OFF (APAGADO).	Coloque la válvula de combustible hasta la posición ON (ENCENDIDO).
	No hay combustible en el tanque.	Llene el tanque.
	Gasolina pasada o agua pasada en la gasolina.	Drene todo el sistema y reabastézcalo con combustible nuevo.
	Está bajo el nivel de lubricante.	El motor posee un apagado por poco lubricant. Si el nivel del lubricante del motor es bajo, debe llenarse antes de que la unidad arranque. Revise el nivel del lubricante del motor, y reabastézcalo si es necesario.
	Bujía defectuosa, sucia o con separación incorrecta.	Reemplace la bujía.
	El motor almacenado sin tratamiento ni vaciado de gasolina, o reabastecido de gasolina de mala calidad.	Vacíe el combustible y el carburador. Reabastezca de gasolina fresca la unidad.
	Elemento de combustible obstruidos.	Comuníquese con un centro de servicio calificado.
	El LED del sensor de CO destella en color rojo, lo que indica un peligro de CO.	Abandone el área de inmediato y vaya a un lugar al aire libre. Ventile bien el área antes de volver a ocuparla. Asegúrese de que el generador esté ubicado en un lugar al aire libre y dirija el escape hacia fuera de estructuras ocupadas.
	El LED del sensor de CO destella en color amarillo o hace un chirrido audible, lo que indica una falla en el sensor.	El sensor de CO necesita una reparación o que lo reemplace. Comuníquese con atención al cliente o con un centro de servicio cualificado para obtener ayuda.
Cuesta trabajo arrancar el motor.	Hay agua en la gasolina.	Drene todo el sistema y reabastézcalo con combustible nuevo.
	Está débil la chispa de la bujía.	Comuníquese con un centro de servicio calificado.
Le falta potencia al motor.	El motor almacenado sin tratamiento ni vaciado de gasolina, o reabastecido de gasolina de mala calidad.	Vacíe el combustible y el carburador. Reabastezca de gasolina fresca la unidad. Si el problema continúa, comuníquese con un centro de servicio calificado.
	Está sucio el filtro de aire.	Limpie o reemplace según sea necesario.
Le falta potencia al motor.	El motor almacenado sin tratamiento ni vaciado de gasolina, o reabastecido de gasolina de mala calidad.	Vacíe el combustible y el carburador. Reabastezca de gasolina fresca la unidad. Si el problema continúa, comuníquese con un centro de servicio calificado.
	Está sucio el filtro de aire.	Limpie o reemplace según sea necesario.
No funciona el receptáculo de C.A.	Está defectuoso el dispositivo conectado.	Pruebe con un dispositivo diferente.
	El generador es sobrecargado.	Quite cargas y apriete el botón de reajuste.
	Se disparó el disyuntor del circuito.	Reajuste el disyuntor de circuito de AC.
El generador produce un ruido como de "cascabeleo" o "explosiones".	Un leve ruido ocasional de "cascabeleo" o "explosiones" si la carga es pesada no debe ser causa de preocupación. No obstante, si tal cascabeleo o explosiones ocurren con una carga normal a velocidad estable del motor, el problema puede ser la marca de gasolina utilizada.	Cambie a una marca diferente de gasolina, y asegúrese de que sea de un octanaje de 86 por lo menos. Si el problema continúa, comuníquese con un centro de servicio calificado.

Si el problema persiste después de probar las soluciones mencionadas arriba, comuníquese con el servicio al cliente o con un centro de servicio calificado para solicitar asistencia.

AVISO: Como propietario equipo, usted es responsable de que se realice el mantenimiento obligatorio que se indica en esta Mantenimiento. Le recomendamos que guarde todos los comprobantes relacionados con el mantenimiento de su equipo. Negligencia o falta del mantenimiento indicado puede aumentar las emisiones, reducir la eficiencia del combustible, perjudicar el funcionamiento, provocar daños irreversibles al motor y anulará su garantía.

ESPECIFICACIONES

ESPECIFICACIONES

Tipo de motor	Cilindro individual, 4 tiempos, refrigeración por aire forzado
Cilindrada (cc)	212
Sistema de ignición	Electrónico
Distancia entre electrodos.....	.028 - .032 pulgadas (0.7 – 0.8mm)
Volumen de combustible.....	1.85 galón americano (7 L)
Consumo de combustible (g/(kW h)).....	≤ 395
Tiempo de funcionamiento continuo con carga plena al 100% (h)	4
Tiempo de funcionamiento continuo con carga al 50% (h)	7
Capacidad de aceite	0.60 cuartos (0.56L)
Potencia nominal (CC).....	12V 8.3A
Frecuencia nominal (Hz)	60
Voltaje nominal (V)	120
Potencia nominal de salida (kW)	3.2
Potencia pico de salida (kW)	3.5
Fase	Monofásico
Distorsión armónica total	< 3%

ANOTE NÚMERO SERIE

Escriba número de modelo, número serie de máquina (vea etiqueta de número serie (A) en ilustración y fecha de compra en espacios abajo. Su concesionario necesita esta información cuando ordenando partes.

Num. de modelo _____

Num. serie de máquina _____

Fecha de compra _____
(llene de comprador)

Gasoline generator set / Groupes électrogènes essence	
Model / Modèle: GEN-3500-IMM1	Time Rating /
Serial Number/Numéro De Sér: XXXXXXXXXX	Rated power / Puissance nominale: 3.2kW
AC voltage / Tension C.A.: 120V	Insulation Class/Classes Insulation: F
Current / Courant: 26.7A	Rated load speed/Tours par minute: 3600RPM
Frequency / Fréquence: 60Hz	Power factor / Facteur de puissance: 1
Phase/Phase: Single/Seul	DC Output / Tension Intensité CC: 12V 8.3A
Maximum ambient temperature / Température maximale: 40 C°	
Date of manufacture / Date de fabrication: 2021-1 2 3 4 5 6 7 8 9 10 11 12	
For electrical equipment only / Pour matériel électrique seulement	
For use in a weather protected area only!	
Employez uniquement dans un emplacement à l'abri des intempéries	
Do not use AC and DC at the same time / Ne pas utiliser CA et CC en meme temps	





DECLARACIÓN DE GARANTÍA

Mi-T-M garantiza que todas las piezas (excepto aquellas a las que se hace referencia abajo), de su nueva generador libres de defectos en materiales y mano de obra durante los periodos siguientes:

Por uno (1) año a partir de la fecha original de compra.

Las piezas defectuosas que no están sujetas a deterioro causado por el uso serán reparadas o reemplazadas a nuestra opción durante el periodo de garantía. En todo caso, el reembolso está limitado al precio de compra pagado.

EXCLUSIONES

1. El motor está cubierto bajo una garantía por separado que su respectivo fabricante ofrece y queda sujeto a los términos establecidos en dicha garantía.
2. Esta garantía no cubre las piezas que son dañadas debido al desgaste normal, aplicación incorrecta, uso erróneo, operación en otro que recomendado. La falta de seguir funcionar recomendado y los procedimientos de mantenimiento anular la garantía también.
3. El uso de otras piezas de reparación genuinas del fabricante anulará la garantía.
4. Las piezas vueltas, pagado por adelantado a nuestra fábrica o a un centro de servicio autorizado de Mi-T-M serán examinadas y reemplacen gratuitamente si están encontradas para ser defectuosas y conforme a garantía. No hay garantías que extienden más de la descripción de la cara de esto. Debajo de ningunas circunstancias el fabricante tendrá algo responsabilidad de pérdida de uso de la unidad, la pérdida de tiempo o de alquiler, la inconveniencia, la pérdida comercial o los daños consecuentes.

PARA SERVICIO O CONSIDERACION DE LA GARANTIA CONSULTE CON:
Mi-T-M® Corporation/50 Mi-T-M Drive, Box 50/Peosta, IA 52068-0050
Telefono: 563-556-7484 / 800-553-9053 / Fax 563-556-1235
Lunes - Viernes 8:00 a.m. - 5:00 p.m. CST

DECLARACION DE COBERTURA DE EMISIONES DE CALIFORNIA SUS DERECHOS DE GARANTIA Y OBLIGACIONES

La Tabla de Recursos Aéreos de California y Mi-T-M están felices para explicar la garantía de sistema de control de emisiones en su 2022/2023 modelo del pequeño motor todoterreno (PMT). En California, Pequeños Motores Todoterreno (PMTs) nuevos tienen que ser diseñados, construidos y equipados para conformar a los estándares rigurosos de no-niebla con humo del estado. Mi-T-M debe justificar el sistema de control de emisiones en su PMT por los períodos de tiempo indicados abajo a condición que no ha habido abuso, negligencia ni el mantenimiento impropio de su PMT.

Su sistema de control de emisiones puede incluir partes como el carburador, sistema de inyección de combustible, sistema de ignición, catalizador, tanques de combustible, líneas de combustible, capas de combustible, válvulas, botes, filtros, mangueras de vapor, abrazaderas, conectores, y otros componentes asociados relacionados a la emisión. Donde existe una condición de la garantía, Mi-T-M reparará su PMT en ningún costo a usted, incluyendo diagnóstico, las piezas, y trabajo.

COBERTURA DE GARANTIA DE FABRICANTE

Este sistema de control de emisiones tiene garantía durante dos años. Si cualquier parte que está relacionada a emisiones en su motor es defectuosa, la parte será reparada o será reemplazada por Mi-T-M.

RESPONSABILIDADES DE GARANTIA DEL PROPIETARIO

-Como el propietario del Pequeño Motor Todoterreno, usted es responsable de la ejecución del mantenimiento necesario indicado en su manual de propietario. Mi-T-M recomienda que usted retenga todos recibos sobre el mantenimiento de su PMT, pero Mi-T-M no puede negar de garantía solo para la falta de recibos.

-Como el propietario del Pequeño Motor Todoterreno, usted debe saber que Mi-T-M puede negar cobertura de garantía si su Pequeño Motor Todoterreno o una pieza ha fracasada a causa de abuso, negligencia o el mantenimiento impropia o las modificaciones desaprobadas.

-Usted es responsable de presentar su Pequeño Motor Todoterreno al centro de distribución o centro de reparaciones autorizado por Mi-T-M Corporation, 50 Mi-T-M Drive, Peosta, IA 52068 (Mi-T-M) en pronto que un problema exista. Las reparaciones de garantía deben ser completadas en una cantidad razonable de tiempo, no exceder 30 días.

Si usted tiene una pregunta con respecto a su cobertura de garantía, usted debe contactar el Departamento de Servicio para Clientes de Mi-T-M en 1-800-553-9053 o por correo electrónico a corp@mitm.com.

COBERTURA GENERAL DE GARANTIA DE EMISIONES

-Sólo California-

Mi-T-M justifica al último comprador y cada comprador subsiguiente que el Pequeño Motor Todoterreno PMT (1) ha sido diseñado, construido y equipado para conformarse con todas regulaciones aplicables; y (2) es libre de defectos en materias y disfraz que causa el fracaso de una pieza garantizado conformarse con esas regulaciones como puede ser aplicable a los términos y condiciones que son indicados abajo.

- (a) El período de garantía empieza en la fecha que el motor está entregado a un último comprador o cuando está primero puesto en servicio. El periodo de garantía es dos años.
- (b) Sujeto a ciertas condiciones y exclusiones como indicadas abajo, la garantía de piezas relacionadas a emisiones es el siguiente:
 - (1) Cualquier pieza garantizada que no está programado para el reemplazo como mantenimiento necesario en su manual de propietario está garantizado para el período de garantía indicado arriba. Si la pieza fracasa durante el período de cobertura de garantía, la pieza será reparada o será reemplazada por Mi-T-M según la subdivisión (4) abajo. Cualquiera pieza reparada o reemplazada bajo la garantía será garantizada para el resto del periodo.
 - (2) Cualquier pieza garantizada que está programada sólo para inspección regular en su manual de propietario está garantizada para el período de garantía indicada arriba. Cualquiera pieza reparada o reemplazada bajo la garantía será garantizada por el resto del período de garantía.
 - (3) Cualquier pieza garantizada que está programada para el reemplazo como mantenimiento necesario en su manual de propietario está garantizado para el período del tiempo antes de la primera fecha planificada de reemplazo para esa pieza. Si la pieza fracasa antes del primer reemplazo planificado, la pieza será reparada o será reemplazada por Mi-T-M según la subdivisión (4) abajo. Cualquiera pieza reparada o reemplazada bajo la garantía será garantizada por el resto del período de garantía antes del primer punto planificado de reemplazo para la pieza.
 - (4) Reparación o el reemplazo de alguna pieza garantizada bajo las provisiones de garantía en este debe ser realizado en una estación de garantía sin cargo al propietario.
 - (5) Sin perjuicio de lo dispuesto en esta, los servicios de garantía y de reparación serán proporcionados en todos nuestros centros de distribución que tengan la franquicia para atender a los motores sujetos.
 - (6) El propietario no debe ser cargado para trabajo diagnóstico que lleva a la determinación que una pieza garantizada es de hecho defectuosa, con tal de que el trabajo diagnóstico sea realizado en una estación de garantía.
 - (7) A través del período de garantía de motor que está indicado arriba, Mi-T-M mantendrá un suministro de piezas garantizadas suficientes para satisfacer la demanda esperada para tales partes.
 - (8) Cualquier pieza reemplazada puede ser utilizada en la ejecución de cualquier mantenimiento de garantía o reparaciones y debe ser proporcionado sin cargo al propietario. Tal uso no reducirá las obligaciones de garantía de Mi-T-M.

(9) Las piezas añadidas o modificadas que no están eximidas por la Tabla de Recursos Aéreos no pueden ser utilizadas. El uso de cualquier pieza añadida o modificada que no está eximida por el último comprador será razón para no permitir o aceptar un reclamo de la garantía. Mi-T-M no será responsable a garantizar los fracasos de piezas garantizadas causados por el uso de una pieza añadida o modificada que no está eximida.

(10) Mi-T-M proporcionará cualquier documento que describa los procedimientos o políticas de garantía de Mi-T-M dentro de los cinco días hábiles posteriores a la solicitud del Director Ejecutivo.

(C) Piezas que tienen Garantía

La reparación o el reemplazo de cualquier parte garantizada de otro modo elegible para la cobertura de garantía pueden ser excluidos de tal cobertura de garantía si Mi-T-M demuestra que el motor ha sido abusado, descuidado, o mantenido incorrectamente, y que el abuso, negligencia, o mantenimiento impropio fue el causo directo de la necesidad para la reparación o reemplazo de la pieza. Sin embargo, cualquier ajuste de un componente que tiene un dispositivo de la limitación de ajuste que ha sido instalado por la fábrica y está funcionando apropiadamente todavía está elegible para la cobertura de la garantía. Las siguientes piezas de garantía de emisiones están garantizadas:

- (1) Tanque de Combustible
- (2) Tapa de Tanque de Combustible
- (3) Líneas de Combustible (para combustible líquido y vapores de combustible)
- (4) Accesorios de Líneas de Combustible
- (5) Abrazaderas*
- (6) Válvulas Limitadoras de Presión*
- (7) Válvulas de Control*
- (8) Control de Solenoides*
- (9) Controles Electrónicos*
- (10) Diafragmas de Control de Vacío*
- (11) Cables de Control*
- (12) Enlaces de Control*
- (13) Válvula de Purga*
- (14) Juntas*
- (15) Separador de Líquido/Vapor
- (16) Depósito De Carbón
- (17) Depósito de Soporte de Montaje
- (18) Conector de Puerto de Purga del Carburador

*Nota: Al estar estos relacionados con el sistema de control de emisiones por evaporación.

(d) Lista de Partes Garantizadas del Sistema de Emisiones de Escape

- (1) Sistema de Medición de Combustible
 - (i) Carburador y partes internas (y/o regulador de presión o Sistema de inyección de combustible)
 - (ii) Sistema de retroalimentación y control de la relación aire/combustible
 - (iii) Sistema de enriquecimiento de arranque en frío
- (2) Sistema de Inducción de Aire
 - (i) Sistema Controlado de Admisión de Aire Caliente
 - (ii) Tubo de Aspiración
 - (iii) Sistema de avance/retraso de chispa
- (3) Sistema de Encendido
 - (i) Bujías
 - (ii) Sistema de encendido electrónico o magneto
 - (iii) Sistema de avance/retraso de chispa
- (4) Sistema de Recirculación de Gases de Escape (EGR)
 - (i) Cuerpo de válvula, y espaciador de carburador del EGR donde sea aplicable
 - (ii) Tasa de retroalimentación y Sistema de control del EGR
- (5) Sistema de Inyección de Aire
 - (i) Bomba de Aire o válvula de pulsación
 - (ii) Válvulas que afectan la distribución del flujo
 - (iii) Colector de Distribución
- (6) Catalizador o Sistema de Reactor Termal
 - (i) Convertidor Catalítico
 - (ii) Reactor Termal
 - (iii) Sistema de Escape
- (7) Controles Particulares
 - (i) Trampas, filtros, precipitadores, y cualquier otro dispositivo usado para capturar emisiones de partículas
- (8) Artículos Diversos Usados en los Sistemas Anteriores
 - (i) Controles Electrónicos
 - (ii) Temporizadores de vacío, temperatura, y tiempo
 - (iii) Mangueras, correas, conectores, y montajes

Manufactured by Mi-T-M
50 Mi-T-M Drive, Peosta IA 52068
563-556-7484/ Fax 563-556-1235